

NORO

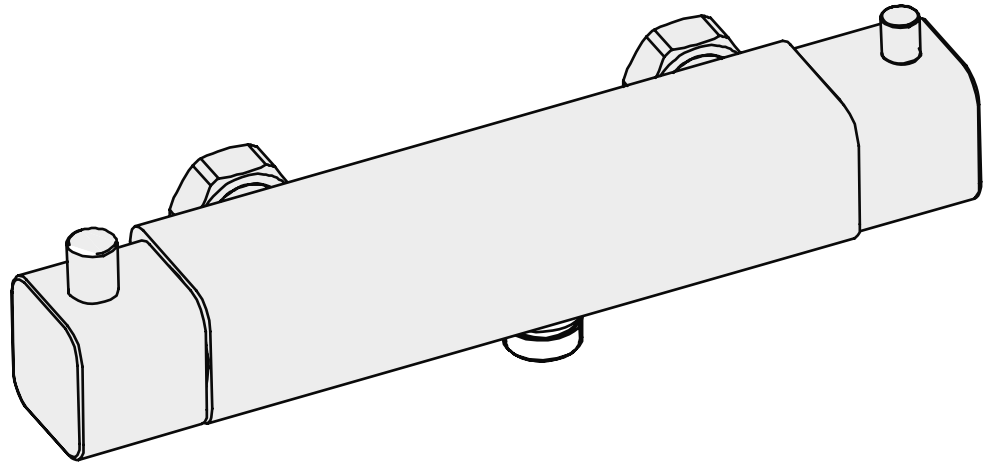

LOUNGE
DUSCHBLANDARE
C-C 150

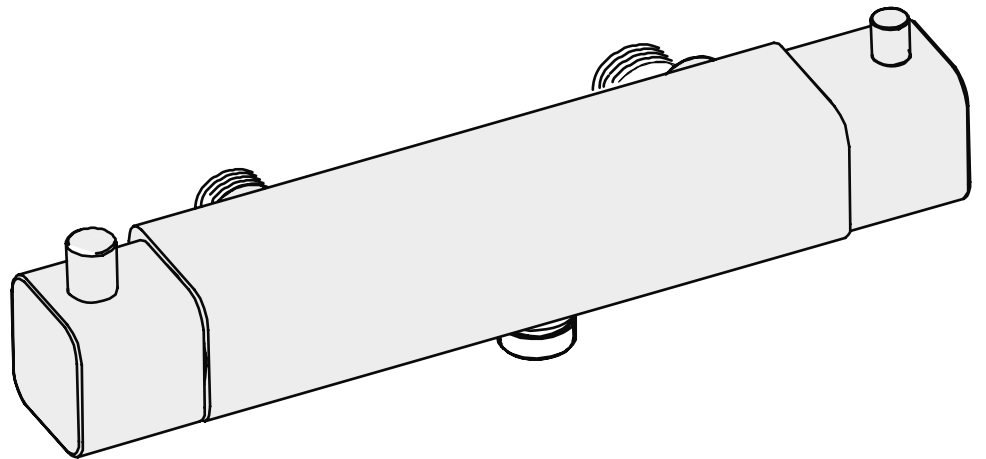

LOUNGE
DUSCHBLANDARE
C-C 160

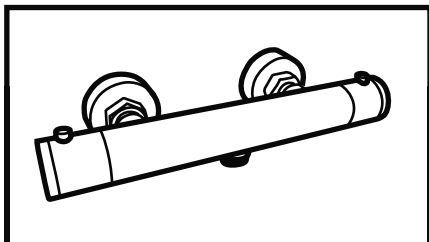

ARCTIC
DUSCHBLANDARE

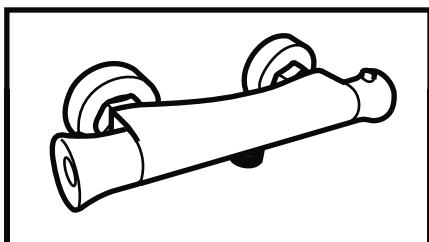

POLO
DUSCHBLANDARE

Installation & Maintenance / Installation & underhåll / Innstallasjon og vedlikehold / Asennus & Huolto / Installation & vedligeholdelse

- Review instructions carefully before installation / Läs igenom hela bruksanvisningen före installation / Les hele bruksanvisningen før innstallasjon / Ennen asennusta, luekaa tarkasti asennusohjeet. / Läs igenom hela installationen för installation.
- Installation should be completed by a suitably qualified person / Installation skall göras av behörig hantverkare / Innstallasjon og tilkobling skal gjøres av godkjente håndverkere. / Asennus ja vedenkytkenä suorittettava / Installation og indkobling af vand skal gøres af autoriseret installatør.
- Please dispose of packaging in a responsible manner / Emballage skall läggas till återvinning för pappersförpackningar / Lever emballasjen til gjenvinning. / Huolehdi että pakkaus jätetään keräykseen. / Sørg for at alt emballage afleveres på genbrugsstationen.

Tools Required / Erforderliga Verktyg / Nødvendige Verktøy / Vaadittavat Työkalut / Nødvendigt Værktøj

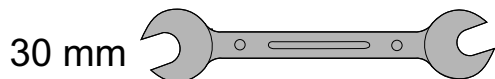

Accessories Bags / Tillbehörspåse / Tilbehørspose / Tarvikepussi / Tilbehørspose

C-C 150MM

8



x 2

Measurement / Mätning / Målskisse / Mittaluonnos / Tegning

C-C 150MM

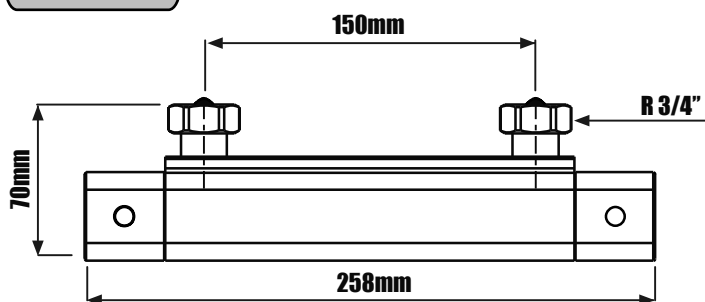

C-C 160MM

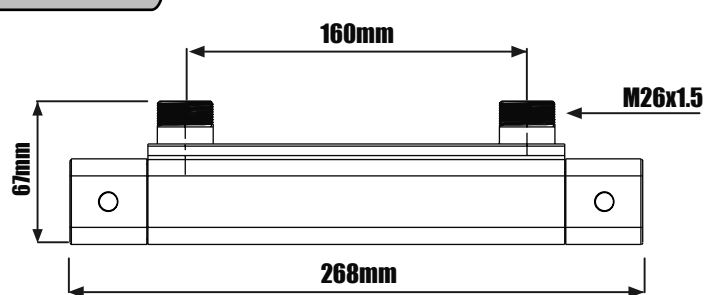

Exploded View / Översiktbild På Ingående Delar / Ovesiktbild av tilhørende deler / Läpileikkautuotteeseen Sisältöviistä osista / Oversigt Over Komponenter

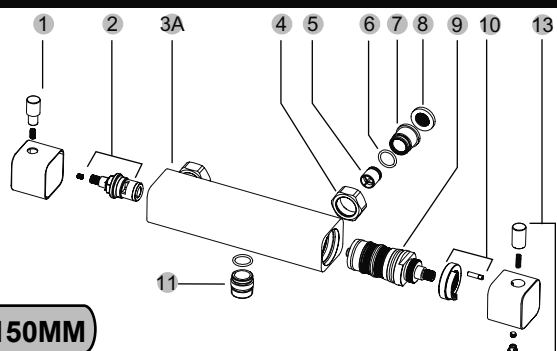

C-C 150MM

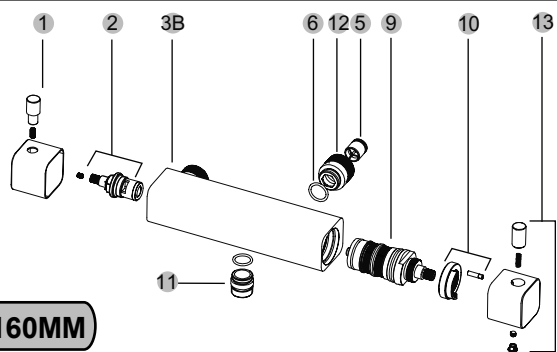

C-C 160MM

Nr.	Art Nr.	Description
1	9317-F	Knob (Waterflow Control)
2	9317-K	Waterflow Cartridge
3A	9317-P	Body C-C 150mm
3B	9317-O	Body C-C 160mm
4	9317-R	Nut
5	9317-J	Non - Return Valve
6	9319-G	O - Ring 19x2mm
7	9319-K	Water Inlet
8	9311-N	G 3/4 Gasket With Mesh
9	9317-J	Thermostatic Cartridge
10	9317-I	Fixed Sheath
11	9317-Q	G1/2 Connector
12	9317-L	Water Inlet
13	9317-G	Knob (Temperature Control)

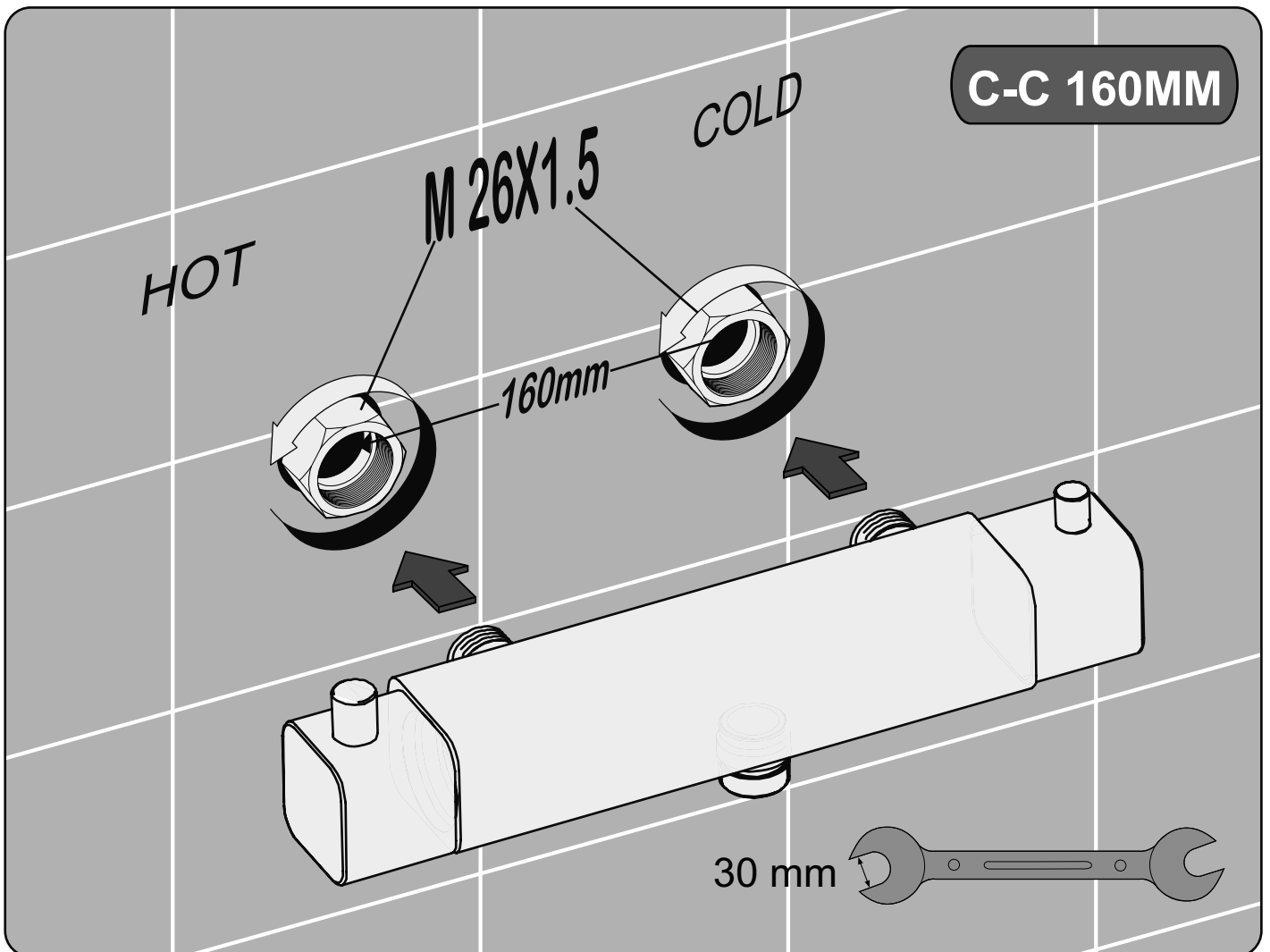
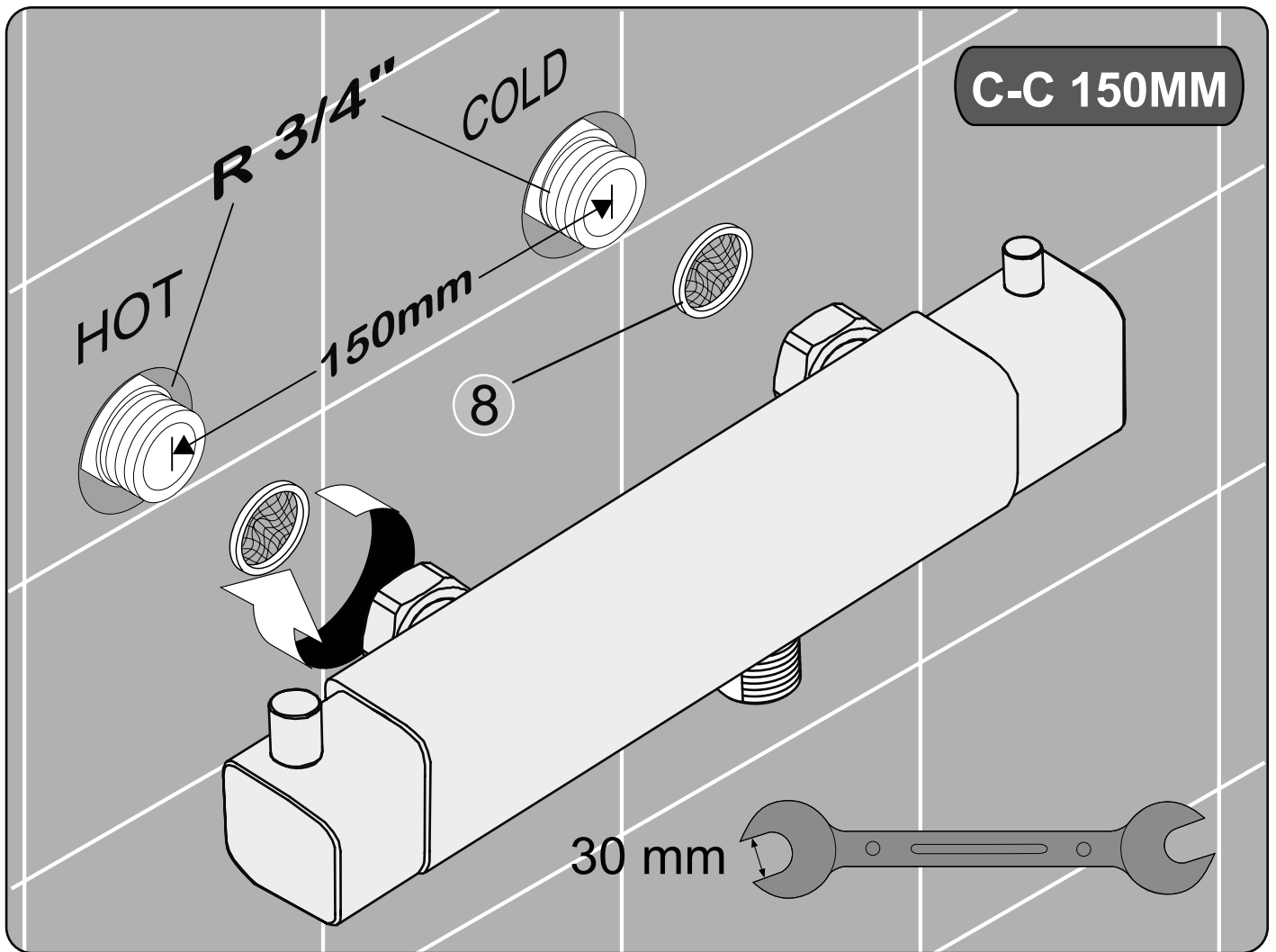

SE Specifikation

- Blandaren är avsedd för max 10 bar och min 2 bar. Max tryckskillnad mellan varmt och kallt vatten är 2 bar.
- Max 65°C och minst 10°C temperaturskillnad mellan varm och kallt vatten.
- Vid konstant tryck över 6 bar bör man sätta en tryckreducerventil före blandaren.
- Ermostatblandaren skall kopplas in med kallt vatten till höger.
- Blandaren är testad med 16 bar statiskt tryck.

EN Specification

- The mixer is designed for a maximum of 10 bar and min 2 bar. Maximum pressure difference between hot and cold water is 2 bar.
- Max 65 ° C or 10 ° C temperature difference between hot and cold water.
- At constant pressure of 6 bar should put a pressure reducing valve before the faucet.
- Thermostatic mixer is connected with cold water to the right.
- The mixer was tested for 16 bar static pressure.

DK Specifikation

- Mixeren er designet til et maksimum på 10 bar og mine 2 bar. Største trykforskel mellem varmt og koldt vand er 2 bar.
- Max 65°C eller 10°C temperaturforskel mellem varmt og koldt vand
- Ved konstant tryk på 6 bar bør lægge et pres reduktionsventil før vandhanen.
- Termostatarmatur er forbundet med koldt vand til højre.
- Blanderen blev testet for 16 bar statisk tryk .

NO Spesifikasjon

- Blanderen er beregnet på maks 10 bar og min 2 bar. Maks forskjell på varmt og kaldt vann er 2 bar.
- Maks 65°C og minst 10°C temperaturforskjell mellom varmt og kaldt vann.
- Med et konstant trykk over 6 var bar bør det innstales en trykkreduktionsventil for blanderen.
- Termostatblanderen skal kobles inn med kaldtvann til høyre.
- Blanderen er testet med 16 bar statisk trykk.

FI Eritelmä

- Hana tarkoitettu kork. 10 bar ja väh. 2bar paineelle. Suurin paine-ero lämpimän ja kylmän veden välillä 2 bar.
- Lämpöero kork. 65°C ja väh. 10°C lämpimän ja kylmän veden välillä.
- Jos jatkuva paine yli 6 bar suositellaan paineenvähennysventtiiliin asennusta ennen hanaa.
- Vedensekoitin asennetaan kylmä vesi oikean puolimmaiseen.
- Sekoitin testattu 16 bar'in kestopaineella.

SE Garanti

- Garanti gäller för material och fabriktionsfel.
- Garanti gäller 2 år efter inköpstillfället mot upp visande av inköpskvitto.
- Garanti gäller ej för felaktig installation.

DK Garanti

- Garanti for materialer og håndværksmæssig udførelse.
- Garanti for 2 år efter købet mod fremvisning af kvittering.
- Garantien gælder ikke for forkert installation

FI Takuu

- Takuu voimassa materiaali- ja tehdasvikoihin.
- Takuu 2 vuotta oston jälkeen ostokuittia vastaan.
- Takuu ei koske vääriä asennusta.

EN Warranty

- Warranty for materials and workmanship.
- Guarantee for 2 years after purchase against the showing of the receipt.
- Warranty does not apply to improper installation.

NO Garanti

- Garantien gjelder material og fabriktionsfeil
- Garantien gjelder i to år mot fremvisning av kvittering.
- Garantien gjelder ikke ved feil installasjon

SE Underhåll

- Blandaren skall rengöras med mildt rengöringsmedel och en mjuk trasa.

DK Vedligeholdelse

- Blanderen bør rengøres med mildt rengøringsmiddel og en blød klud

FI Huolto

- Hana puhdistetaan miedolla puhdistusaineella ja pehmeällä rievulla.

EN Maintaince

- The mixer should be cleaned with mild detergent and a soft cloth.

NO Vedlikehold

- Blanderen skal rengjøres med et mildt rengjøringsmiddel og myk klut.

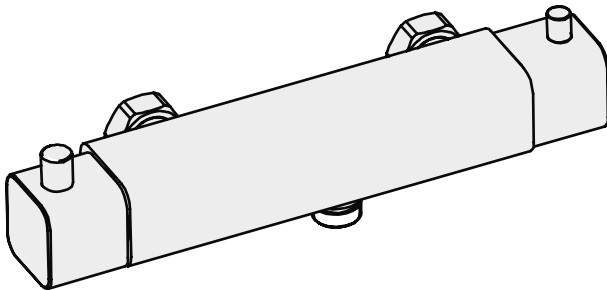

LOUNGE
DUSCHBLANDARE
C-C 150

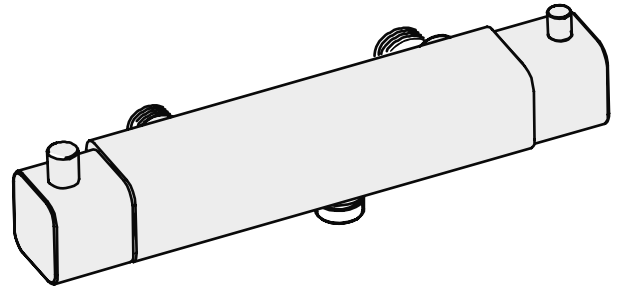

LOUNGE
DUSCHBLANDARE
C-C 160

Noro Scandinavia

035 166430 **SE**
info@noro.se

020 7435740 **FI**
info@norokylpyhuone.fi

692 36170 **NO**
info@noro.se

070 252822 **DK**
info@noro.se