

**eeese**  
air care

User manual  
**Air Cooler Lea**

Art. 2512



Thank you for choosing this product.  
Please read this instruction manual before using it.



DANSK .....	4
SVENSKA .....	13
SUOMI .....	22
NORSK .....	31
ENGLISH .....	40
DEUTSCH .....	49
NEDERLANDS .....	58
POLSKIE .....	67

## Indeks

1. Introduktion.....	5
2. Klargøring og drift.....	6
3. Sikkerhedsinstruktioner.....	9
4. Tekniske specifikationer.....	10
5. Service.....	11
6. Garanti.....	11
7. Ansvarlig bortskaffelse.....	11

Tak fordi du har valgt eeese Air Cooler Lea. For at få en dybdegående forståelse af vores produkt og for at sikre, at den anvendes korrekt, beder vi dig læse denne vejledning omhyggeligt, især de relevante oplysninger mærket med **Advarsel** og **Forsigtig** før brug.

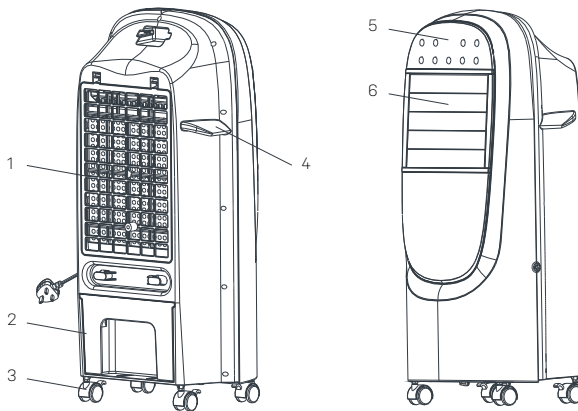

1. Luftindtag/Filter
2. Vandbeholder
3. Hjul
4. Håndtag
5. Kontrolpanel
6. Luftudblæsning

## 1. Introduktion

### Køling

Nedkøling med Lea er en fuldkommen naturlig og prisbillig kølemetode uden stort energibehov. Enheden producerer fugtig køleluft ved hjælp af fordampningskølingsprincippet. Den varme rumluft afkøles ved, at den suges igennem et absorberende filter, der er gennemvædet med vand.

Lea egner sig bedst til mindre rum, hvor dører og vinduer ønskes holdt åbne. Enhedens udblæsningsluft vil i de nordlige fugtige egne forventeligt blive nedkølet med mellem 3 og 5 grader, afhængig af indsugningsluftens temperatur og fugtighed. Lea kan altså ikke køle et rum ned fra 30 °C til 23 °C, men jo mindre luftfugtighed, des mere kan Lea køle.

Der er ingen vandafledning som ved mobile air condition anlæg og varm luft skal heller ikke udledes gennem et vindue, en dør eller et hul i væggen. Det gør Lea fleksibel og nem at håndtere. Fyld blot vand i beholderen, tilslut til en strømkilde og tryk på ON.

Fordamperen er i overensstemmelse med internationale miljøbeskyttelsesstandarder

### Filtrering

Denne enhed filtrerer skadelige mikroorganismer som støv, fibre og lignende fra luften.

### Fordampning

Lea vil tilføre fugt til tør luft og holde indendørs boligarealer i en sund fugtbalance til gavn for hud og øjne.

### Udvælgelse af luftstrømme

Enheden har 8 luftstrømsvalg, som opfylder et bredt behov.

### Valg af luftstrømstype

Vælg mellem tre typer af luftstrømstilstande: Jævn som afgiver en konstant brise, Varieret som simulerer en naturlig ujævn brise og Nat som er en dæmpet udgave af Varieret tilstanden.

### Luftstrømsretning

Denne enhed kan udblæse luften ved automatisk svingning i en radius af 120 grader.

## 2. Klargøring og drift

Pak enheden ud og kontrollér at betjeningsvejledning, fjernbetjening og hjul medfølger. Anlægget skal placeres på en vandret flade. Enheden må ikke stå skævt når den er i drift. Kontrollér strømforsyningen og se om den er i overensstemmelse med parametrene på luftkøleren.

### Vandpåfyldning

Er enheden ny, eller har den ikke været i brug i køletilstand i en længere periode, er det nødvendigt at påfylde rent vand før brug. Strømforsyningen skal afbrydes, inden du fylder vand på, for at forhindre skade på elektriske dele. Åbn vandbeholderlåsen og træk vandbeholderen ud. Fyld vand i beholderen op til maksimum – ikke over, da vandet ellers kan flyde over.

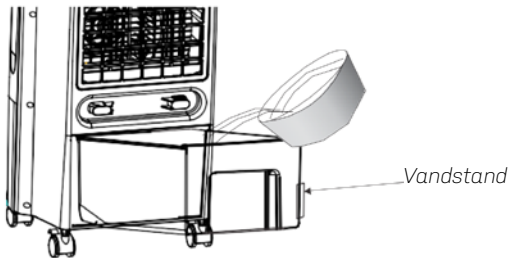

### Montering af hjul

Hjulene uden bremse skal monteres fortil, og hjulene med bremse skal monteres bagtil.

forreste hjul 

bagerste hjul 

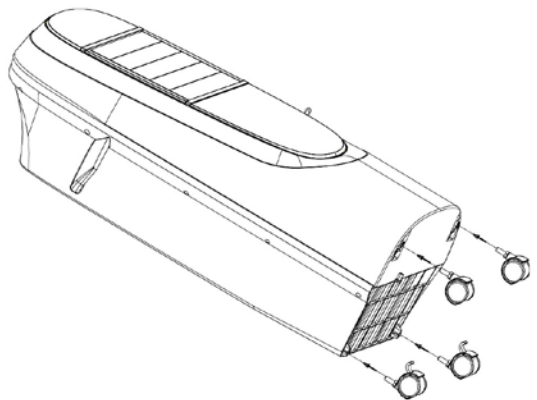

### Opbevaring

Hvis enheden ikke skal bruges i længere tid, skal vandbeholderen tømmes og rengøres. Lad enheden blæse ved normal temperatur i en periode, for at udtørre systemet. Især bør filtret være helt tørt. Vi anbefaler at enheden opbevares i originalemballagen.

## Rengøring

Fordamperen og det statiske filter kan blive tilstoppet med støv eller snavs. Dette vil påvirke luftmængden og kølesystemet. Det anbefales at rengøre det mindst hver anden uge. Rengøringsproceduren er som følger:

- Afbryd strømforsyningen.
- Løsn filterskærmens tapper i toppen og afmonter filterskærm og fordampningsgitter.
- Skyl begge med rent, lunkent vand uden brug af sæbe.
- Returnér fordampningsgitter og filterskærm til deres oprindelige pladser.

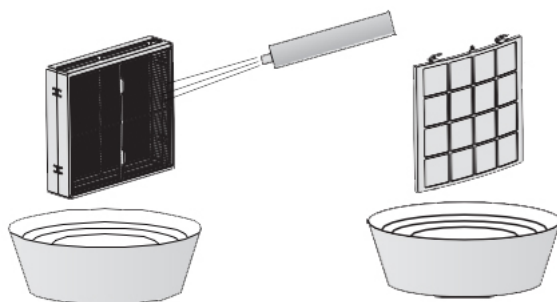

---

## BEMÆRK

Fordampningsgitteret skal installeres i korrekt retning, ellers kan der forekomme vandlækage fra gittret.

---

---

## BEMÆRK

Hvis vandpumpen ikke virker eller fungerer unormalt, skal du rengøre vandindløbet. Hvis vandet ikke drænes, skal du afmontere og rengøre bundventilen og ventil kernen. Rens indersiden af udløbsventilen og sæt den tilbage på dens oprindelige plads.

**Sørg for at der er god friplads rundt om enheden når den er i drift, for at opnå optimal ydelse. I modsat fald vil levetiden blive påvirket, og i alvorlige tilfælde kan motoren udbrænde.**

---

## Omplacering af enheden

Flyttes enheden til en anden position, skal det gøres langsomt og forsigtigt, for at undgå at vandet i beholderen løber over. Vi anbefaler at vandbeholderen afmonteres inden enheden flyttes.

## Kontrolpanel

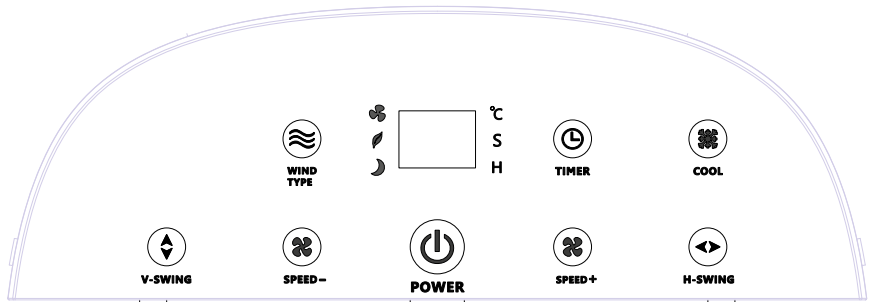

WIND/TYPE:	SMILEY:	Jævn brise.
	TRÆ:	Naturlig varieret brise - blæsehastigheden ændres fra 2 til 7.
	NAT:	Sænket naturlig brise - blæsehastigheden ændres fra 8 til 1, hvert halve time, og fortsætter med blæsehastigheden 1.
COOL:		Start kølefunktion
TIMER:		Luftkøleren kan indstilles til at køle i en periode fra min. 1 til maks. 12 timer. Når timeren er sat til, lyser "H" indikatoren op
H-SWING:		Udblæsningsluften spredes fra side til side.
V-SWING:		Udblæsningsluften spredes op og ned.
SPEED-:		Hvert tryk mindsker ventilationshastigheden
SPEED+:		Hvert tryk øger ventilationshastigheden
POWER:		Når enheden tændes, starter enheden automatisk med blæsehastigheden 5, 05 vises på displayet og "S" indikatoren lyser op. Displayet viser hvert femte sekund skiftevis temperatur og blæsehastighed.

## Fjernbetjening

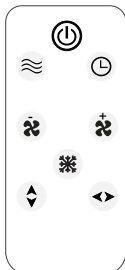

	POWER: ON/OFF.
	COOL: Kølefunktion ON/OFF.
	SPEED: Mindsk hastigheden.
	SPEED+: Øg hastigheden.
	V-SWING: Vertikal luftstrømsspredning ON/OFF.
	H-SWING: Horisontal luftstrømsspredning ON/OFF.
	MODE: Vælg luftstrømstype.
	TIMER: Justér og indstil Timer.



### 3. Sikkerhedsinstruktioner

---

#### VIGTIGT

Brug standard strømforsyning AC 220 V ~ 50 Hz.

Efter påfyldning med vand må du ikke vippe eller støde ind i enheden. Enheden må ikke vælte når den er i drift, da ulykke ellers kan forekomme.

---

- Luftkøleren må ikke tildækkes og undgå at placere noget tungt ovenpå. Luftudblæsningen må ikke blokeres og der skal holdes frit mindst én meter foran og bag enheden for at luften kan flyde frit.
- Arbejdstemperatur for denne enhed er mellem 0 °C - 40 °C. Enheden må ikke placeres i ekstremt høje eller lave temperaturer. Om sommeren, når det er meget varmt, forringes vandets kvalitet hurtigere, og kan begynde at lugte. Det bør derfor udskiftes ofte.
- Benyt en fugtig klud til at rengøre ydersiden (evt. med lidt rengøringsmiddel). Brug ikke ætsende rengøringsmidler eller opløsningsmidler til dette formål, da det vil ødelægge overfladen. Afskylning med vand er absolut ikke tilladt.
- Ved opbevaring eller transport skal vandbeholderen tømmes. Lad enheden stå på blæser uden køling indtil filtret er helt tørt, inden du pakker enheden ned. Dette for at undgå at der dannes skimmel på filtret.
- Fjern stikket fra el-kontakten når enheden ikke er i brug i længere perioder.
- Hvis ledningen er beskadiget, skal den udskiftes af fabrikanten, dennes serviceagent eller en tilsvarende kvalificeret fagperson.
- Dette apparat er ikke beregnet til brug af personer (herunder børn) med nedsat fysisk, sensorisk eller mental kapacitet, eller erfaring og viden, medmindre de er under tilsyn eller har modtaget udførlig instruktion vedrørende brug af apparatet af en person, der er ansvarlig for deres sikkerhed.
- Børn skal overvåges for at sikre, at de ikke leger med apparatet.

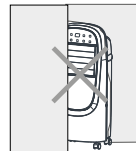

## 4. Tekniske specifikationer

<b>Model Lea, varenr.</b>	<b>2512</b>
Anbefalet arbejdsområde, m <sup>2</sup>	2-30
Maks. luftflow m <sup>3</sup> /t	1000
Ventilator niveauer	8
Ventilator hastighed RPM	1057/955/812/751/644/522/446/414
Strømforbrug (ventilator i drift) W	130/106/89/84/58/46/41/40
Strømforsyning V/Hz	220-240/50
Timer t	12
Vandtank L	12
Driftstemperatur °C	5~35
Maks. lydniveau dB(A)	55
Filter	Vaskbart
Nettovægt kg	9,8
Bruttovægt kg	11,8
Produktstørrelse (BxDxH) mm	380 × 300 × 900

Ovennævnte tekniske data er kun til reference. Vi forbeholder os ret til at ændre dem uden varsel.

### Elektrisk kredsløbsbeskrivelse

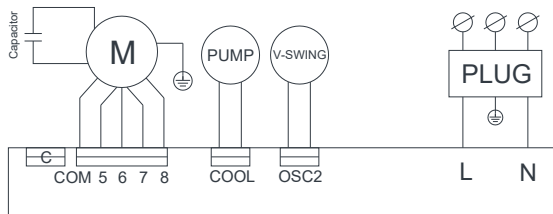

## 5. Service

Hvis du har spørgsmål eller har brug for mere information, er du velkommen til at ringe til eese.

**Kundeservice på +45 6916 3200**

Har du brug for service eller er der tale om en garanti-reklamation, skal du oprette en sag direkte i vores supportsystem ved at klikke ind

**[www.eese-aircare.com/SUPPORT](http://www.eese-aircare.com/SUPPORT)**

## 6. Garanti

### Begrænset garanti

Vi garanterer for at alle dele er fri for fabrikationsfejl i materialer og udførelse i en periode på to år fra købsdatoen. Garantien dækker alene materiale- og fabrikationsfejl, der hindrer produktet i at kunne installeres eller fungere på normal vis. Defekte dele vil blive udskiftet eller udbedret.

Garantien omfatter ikke transportskader, anden brug af produktet end den tiltænkte, skader forårsaget af forkert montage eller forkert brug, skader forårsaget af påkørsel eller andre fejl, skader forårsaget af frostsprængninger eller ved forkert opbevaring.

Garantien bortfalder, hvis brugeren foretager produktændringer.

Garantien omfatter ikke produktafledte skader, skader på ejendom eller driftstab i øvrigt.

Garantien er begrænset til det første detailkøb, og kan ikke overføres, og den gælder ikke for produkter, der er flyttet fra deres oprindelige installationssted.

Producentens ansvar kan ikke overstige reparation eller udskiftning af defekte dele og omfatter ikke omkostninger til arbejdskraft for at fjerne og geninstallere den defekte del, transportomkostninger til og fra serviceværkstedet, og alle andre materialer nødvendige for at foretage reparationen.

### **Denne garanti dækker ikke svigt eller fejlfunktioner som resultat af følgende:**

- Manglende korrekt installation, betjening eller vedligeholdelse af enheden i overensstemmelse med vores offentliggjorte "Brugervejledning" leveret med enheden.
- Den håndværksmæssige udførelse af enhver installation af enheden.
- Misbrug, ændring, ulykke, brand, oversvømmelse, lynnedslag, gnavnere, insekter, forsømmelighed eller uforudsete handlinger.
- Skalering, tilfrysning eller andre forhold, der forårsager utilstrækkelig cirkulation.
- Brug af ikke-fabriksautoriserede dele eller tilbehør i forbindelse med produktet.

### Ansvarsbegrænsning

Dette er den eneste garanti givet af producenten. Ingen er bemyndiget til at foretage andre garantier på vores vegne.

Denne garanti er i stedet for alle andre garantier, udtrykt eller antydnet, herunder, men ikke begrænset til, enhver underforstået garanti af egnethed til et bestemt formål og salgbarhed. Vi fraskriver os udtrykkeligt ethvert ansvar for følgeskader, hændelige, indirekte eller skader forbundet med brud på udtrykt eller underforstået garanti.

Denne garanti giver dig specifikke juridiske rettigheder, der kan variere, efter land.

### **Reklamation**

Ved evt. reklamation skal gyldig kvittering på købet fremvises. Læs om oprettelse af garanti-reklamation under afsnit SERVICE.

---

### **VIGTIGT!**

Har du brug for teknisk hjælp – kontakt eeese air care ApS på service hotline:

**DK-telefon +45 6916 3200**

Vi har specialviden om vore produkter og på området, så du nemt og hurtigt kan få hjælp.

---

## **7. Ansvarlig bortskaffelse**

Dette symbol angiver, at dette produkt ikke skal bortskaffes sammen med almindeligt husholdningsaffald. Dette gælder i hele EU. For at forhindre miljøskader eller sundhedsfarer, der skyldes forkert bortskaffelse af affald, skal produktet afleveres til genbrug, så materialet kan bortskaffes på en ansvarlig måde. Når du genbruger dit produkt, skal du indlevere det til dit lokale indsamlingssted eller kontakte købsstedet. De vil sikre, at produktet bortskaffes på en miljømæssigt forsvarlig måde.



## Index

1. Inledning.....	14
2. Förberedelse och drift.....	15
3. Säkerhetsföreskrifter.....	18
4. Tekniska specifikationer.....	19
5. Service.....	20
6. Garanti.....	20
7. Ansvarsfull avfallshantering.....	20

Tack för att du har valt eeese Air Cooler Lea. För att få en fördjupad förståelse av vår produkt och säkerställa att den används korrekt ber vi dig läsa bruksanvisningen noga, speciellt relevant information märkt med **Varning** och **Försiktighet** före användning.

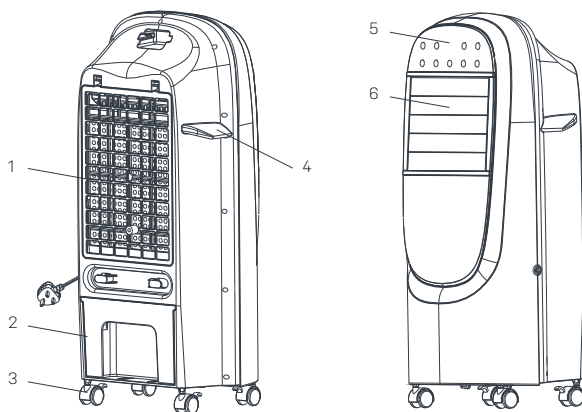

1. Luftintag/filter
2. Vattenbehållare
3. Hjul
4. Handtag
5. Kontrollpanel
6. Luftutblås

## 1. Inledning

### Kylning

Kylning med Lea är en helt naturlig och prisvärd kylningsmetod som inte drar mycket ström. Enheten producerar fuktig, kall luft med hjälp av principen för evaporativ kylning. Den varma rumsluften kyls genom att den sugs in genom ett absorberande filter som är indränkt med vatten.

Lea passar i mindre utrymmen där dörrar och fönster hålls öppna. Enhetens frånluft kommer i nordliga fuktiga trakter förvaras förväntas kylas ner mellan 3 och 5 grader, beroende på inloppsluftens temperatur och luftfuktighet. Lea kan med andra ord inte sänka temperaturen i ett rum från 30 °C till 23 °C, men ju lägre luftfuktigheten är, desto mer kan Lea kyla.

Det finns ingen vattenavledning som i mobila luftkonditioneringsystem och varm luft ska heller inte ledas ut genom ett fönster, en dörr eller ett hål i väggen. Det gör Lea flexibel och enkel att hantera. Fylla bara på vatten i tanken, anslut till en strömkälla och tryck på ON.

Förångaren uppfyller kraven i internationella miljöskyddsstandarder

### Filtrering

Enheten filtrerar bort skadligt mikrodamm, fibrer och liknande från luften.

### Avdunstning

Lea tillför fukt till torr luft och upprätthåller en hälsosam fuktbalans i inomhusmiljöer, vilket är bra för huden och ögonen.

### Val av luftströmmar

Enheten har 8 luftflödesalternativ som uppfyller ett stort behov.

### Val av luftflödestyp

Välj mellan tre luftflödeslägen: Jämn, som avger ett konstant luftflöde, Varierad, som simulerar en naturlig ojämn bris och Natt, som är en dämpad version av Varierad.

### Luftflödesriktning

Denna enhet kan blåsa ut luften genom automatisk oscillering i en radie på 120 grader.

## 2. Förberedelse och drift

Packa upp enheten och kontrollera att bruksanvisning, fjärrkontroll och hjul ingår.

Anläggningen ska placeras på en horisontell yta. Enheten får inte stå snett när den är i drift.

Kontrollera strömförsörjningen och se om den överensstämmer med parametrarna för luftkylare.

### Vattenpåfyllning

Om enheten är ny eller inte har använts i kyla under en längre tid, måste du fylla på rent vatten i enheten före användning. Strömförsörjningen måste kopplas bort innan du fyller på vatten för att förhindra skador på de elektriska delarna. Lås upp spärren till vattentanken och dra ut vattentanken. Fyll på vatten i behållaren upp till maxnivån – inte över, eftersom vattnet då kan rinna över.

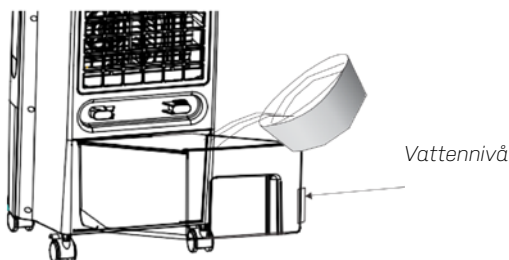

### Montering av hjul

Hjulen utan broms måste monteras framtill och hjulen med broms måste monteras baktill.

Framhjul



Bakhjul

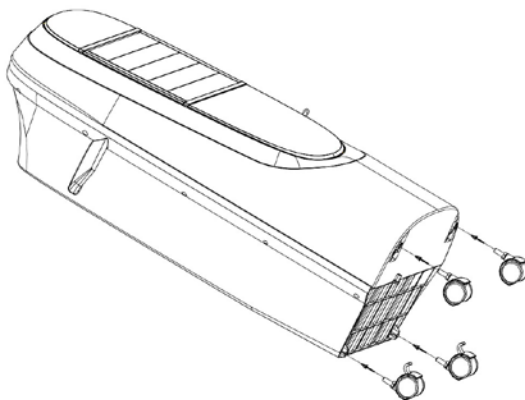

### Förvaring

Om enheten inte används under en längre tid, ska vattentanken tömmas och rengöras. Låt enheten arbeta på normal temperatur ett tag, för att torka ur systemet. Speciellt filtret bör vara helt torrt. Vi rekommenderar att enheten förvaras i originalförpackningen.

## **Rengöring**

Förångaren och det statiska filtret kan vara igensatt av damm eller smuts. Detta kommer att påverka luftflödet och kylsystemet. Det rekommenderas att den rengörs minst varannan vecka. Rengöringen går till på följande sätt:

- Koppla bort strömförsörjningen.
- Lossa filterskärmens flikar högst upp och ta bort filterskärmen och förångningsgallret.
- Skölj både med rent, ljummet vatten utan tvål.
- Installera förångningsgallret och filterskärmen på sina ursprungliga platser.

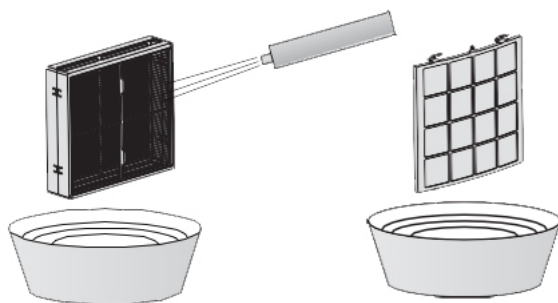

---

### **OBS!**

Förångningsgallret måste installeras i rätt riktning annars kan det uppstå vattenläckage från gallret.

---

### **OBS!**

Om vattenpumpen inte fungerar eller fungerar onormalt, måste du rensa inloppet. Om vatten inte avleds, avlägsna och rengör bottenventilen och ventilkärnan. Rengör insidan av utloppsventilen och sätt tillbaka den på dess ursprungliga plats.

**Kontrollera att luften kan cirkulera fritt runt apparaten när den är i drift för att uppnå optimal prestanda. Annars kommer livslängden att påverkas, och i svåra fall kan motorn brinna.**

---

## **Omplacering av enheten**

Om enheten flyttas till en ny plats, måste detta göras långsamt och försiktigt för att undvika att vattnet i tanken rinner ut. Vi rekommenderar att vattenbehållaren tas bort innan enheten flyttas.



## Kontrollpanel

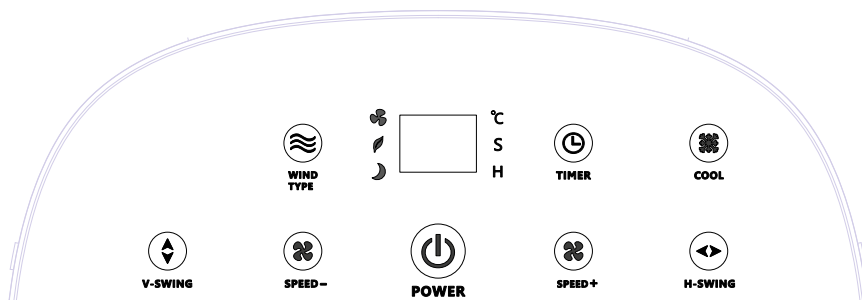

VIND/TYP:	SMILEY:	Jämn bris.
	TRÅ:	Naturligt varierad bris – fläkthastigheten ändras från 2 till 7.
	NATT:	Sänkt naturlig bris – fläkthastigheten ändras från 8 till 1 varje halvtimme, och fortsätter med fläkthastighet 1.
COOL:		Starta kylfunktion
TIMMAR:		Luftkylaren kan ställas in på att kyla under en period från minst 1 till max. 12 timmar. När timern är påslagen, tänds "H"-indikatorn.
H-SWING:		Frånluften sprids från sida till sida.
V-SWING:		Frånluften sprids uppåt och nedåt.
SPEED:		Varje tryck sänker fläkthastigheten
HASTIGHET +:		Varje tryck ökar fläkthastigheten
POWER:		När enheten slås på startar enheten automatiskt på fläkthastigheten 5, 05 visas på displayen och "S"-indikatorn tänds. Displayen visar var femte sekund omväxlande temperatur och fläkthastighet.

## Fjärrkontroll

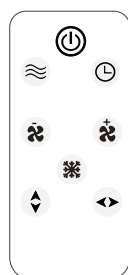

	POWER:	ON/OFF
	COOL:	Kylfunktion ON/OFF.
	SPEED:	Sänka hastigheten.
	HASTIGHET +:	Öka hastigheten.
	V-SWING:	Vertikal luftflödesspridning PÅ/AV.
	H-SWING:	horisontell luftflödesspridning PÅ/AV.
	MODE:	Välj luftflödestyp.
	TIMMAR:	Justera och ställ in timern.

### 3. Säkerhetsföreskrifter

---

#### VIKTIGT

Använd standardströmförsörjning AC 220 V ~ 50 Hz .

Efter att du fyllt på vatten får du inte luta eller stöta in i enheten. Enheten får inte välta när den är i drift eftersom det kan resultera i en olycka

---

- Täck aldrig för luftkylaren och undvik att placera tunga föremål uppe på enheten. Frånluften får inte blockeras och en yta på en meter framför och bakom enheten måste vara tom så att luften kan cirkulera fritt.
- Arbetstemperatur för denna enhet är mellan 0 °C - 40 °C. Enheten får inte placeras i extremt höga eller låga temperaturer. På sommaren när det är mycket varmt försämras kvaliteten på vattnet snabbare och kan börja lukta. Det bör därför bytas ofta.
- Använd en fuktig trasa för att rengöra utsidan (eventuellt med lite diskmedel). Använd inte frätande rengöringsmedel eller lösningsmedel för detta, eftersom det kommer att förstöra ytan. Det är absolut förbjudet att skölja ner med vatten.
- Vattentanken måste tömmas före lagring eller transport. Låt enheten stå på fläkt utan kylning tills filtret är helt torrt innan du packar ner enheten. Detta för att undvika att det bildas mögel på filtret.
- Dra ut kontakten ur eluttaget när enheten inte används under längre tid.
- Om sladden är skadad måste den bytas av tillverkaren, serviceagenten eller motsvarande fackman.
- Denna apparat är inte avsedd för användning av personer (inklusive barn) med nedsatt fysisk, sensorisk eller mental förmåga, eller som saknar erfarenhet och kunskap om hur apparaten ska användas, såvida de inte övervakas eller har fått detaljerade instruktioner angående användning av apparaten av en person som är ansvarar för deras säkerhet.
- Barn ska övervakas för att säkerställa att de inte leker med apparaten.

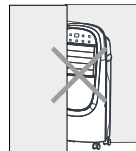

## 4. Tekniska specifikationer

<b>Modell Lea, artikelnr.</b>	<b>2512</b>
Rekommenderat arbetsområde m <sup>2</sup>	2-30
Max. luftflöde m <sup>3</sup> /t	1000
Fläkthastigheter	8
Fläkthastighet rpm	1057/955/812/751/644/522/446/414
Strömförbrukning (fläkt i drift) W	130/106/89/84/58/46/41/40
Strömförsörjning V/Hz	220-240/50
Timer t	12
Vattentank L	12
Drifttemperatur °C	5~35
Ljudnivå dB(A)	55
Filter	Tvättbart
Nettovikt; 8,5 kg	9,8
Bruttovikt kg	11,8
Produktens storlek (BXDXH) mm	380 × 300 × 900

Ovanstående tekniska data är endast för referens. Vi förbehåller oss rätten att ändra dem utan förvarning.

### Beskrivning av elkrets

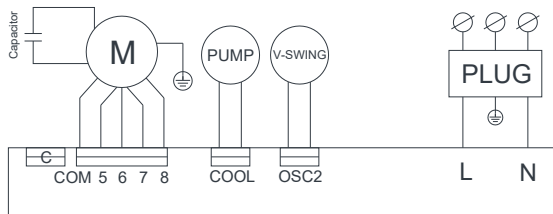

## 5. Service

Om du har några frågor eller behöver mer information får du gärna ringa till eeese **Kundservice på + 45 6916 3200**

Behöver du service eller när det gäller ett garantianspråk, måste du skapa ett ärende direkt i vårt supportsystem genom att klicka på

**[www.eeese-aircare.com/SUPPORT](http://www.eeese-aircare.com/SUPPORT)**

## 6. Garanti

### Begränsad garanti

Vi garanterar att alla delar är fria från tillverkningsfel hos material och utförande under en period av två år från inköpsdatum. Garantin omfattar endast material- och tillverkningsfel som gör att produkten inte kan installeras eller användas på normalt sätt. Defekta delar kommer att bytas ut eller repareras.

Garantin täcker inte transportskador, annan användning av produkten än den avsedda, skador som orsakats av felaktig montering eller felaktig användning, skador som orsakats av stötar eller andra fel, skador som orsakats av frostsprängningar eller felaktig förvaring.

Garantin upphör att gälla om användaren gör produktändringar.

Garantin täcker inte följskador till följd av produkten, skador på egendom eller andra typer av verksamhetsavbrott.

Garantin är begränsad till det ursprungliga köpet och kan inte överlåtas, och den gäller inte för produkter som har flyttats från sin ursprungliga installationsplats.

Tillverkarens ansvar kan inte överstiga reparation eller byte av defekta delar och omfattar inte arbetskostnader för att ta bort och installera om den defekta delen, transportkostnader till och från tjänsteleverantören, och alla andra material som är nödvändiga för att göra reparationen.

### **Denna garanti täcker inte eventuella fel eller felfunktioner som ett resultat av följande:**

- Felaktigt utförd installation, drift eller underhåll av enheten som inte är i enlighet med vår publicerade "Bruksanvisning", som medföljer enheten.
- Det hantverksmässiga utförandet av varje installation av enheten.
- Felanvändning, ändring, olycka, brand, översvämning, blixtnedslag, gnagare, insekter, vårdslöshet eller oförutsedda åtgärder.
- Skaling, frysning eller andra förhållanden som orsakar otillräcklig cirkulation.
- Användning av icke-fabriksauktorerade delar eller tillbehör i samband med produkten.

### Begränsning av ansvar

Detta är den enda garanti som tillhandahålls av tillverkaren. Ingen har rätt att ge några andra garantier för vår räkning.

Denna garanti är istället för alla andra garantier, uttryckliga eller underförstådda, inklusive

men inte begränsat till, alla underförstådda garantier om lämplighet för ett särskilt ändamål och säljbarhet. Vi fransäger oss uttryckligen allt ansvar för följdskador, oförutsedda, indirekta eller följdskador skador som förknippas med en överträdelse av uttryckliga eller underförstådda garantier.

Denna garanti ger dig specifika juridiska rättigheter som kan variera beroende på land.

### **Reklamation**

Vid en eventuell reklamation ska giltigt kvitto på köpet kunna visas upp. Läs om hur du skapar garantireklamation i avsnittet SERVICE.

---

### **VIKTIGT!**

Behöver du teknisk hjälp – kontakta eeese air care ApS på servicenumret:

**DK-telefon + 45 6916 3200**

Vi har specialistkunskap om våra produkter och på området, så du kan få hjälp snabbt och enkelt.

---

## **7. Ansvarsfull avfallshantering**

Denna symbol indikerar att denna produkt inte ska kasseras som vanligt hushållsavfall. Detta gäller i hela EU. För att förhindra skada på miljön eller hälsorisker som orsakas av felaktig avfallshantering måste produkten lämnas in för återvinning så att materialet kan kasseras på ett ansvarsfullt sätt. När du återvinner din produkt, ta den till din lokala insamlingsanläggning eller kontakta inköpsstället. De ser till att produkten kasseras på ett miljövänligt sätt.



## Hakemisto

1. Johdanto.....	23
2. Käyttöönotto ja toiminta.....	24
3. Turvallisuusohjeita.....	27
4. Tekniset tiedot.....	28
5. Asiakaspalvelu.....	29
6. Takuu.....	29
7. Vastuullinen hävittäminen.....	29

Kiitos, että valitsit tuotteen eese Air Cooler Lea. Syvällisen ymmärtämisen saamiseksi tuotteesta ja sen oikean käytön varmistamiseksi pyydämme, että luet tämän ohjeen ja erityisesti sen **Varoitus-** ja **Vaara-**merkinnöillä varustetut kohdat huolellisesti ennen käyttöä.

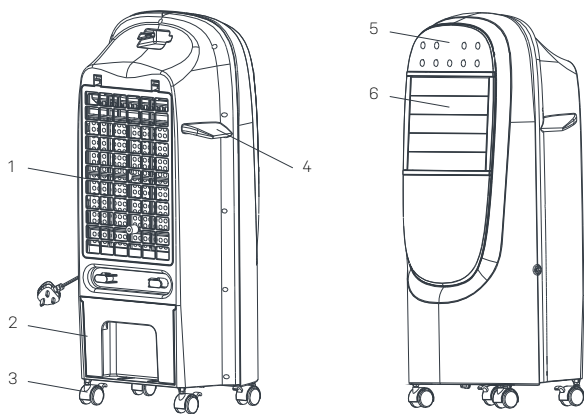

1. Ilmanotto/Suodatin
2. Vesisäiliö
3. Pyörät
4. Kahva
5. Ohjauspaneeli
6. Ilmanpoisto

## 1. Johdanto

### Jäähdytys

Jäähdyttäminen Lealla on täysin luonnollinen ja edullinen jäähdytysmenetelmä ilman suurta energiantarvetta. Laite tuottaa kosteaa viileää ilmaa höyrystysjäähdytys-periaatteella. Lämmin huoneilma jäähdytetään imemällä se imukykyisen, vedellä kostutetun suodattimen läpi.

Lea sopii parhaiten pieniin tiloihin, joissa ovia ja ikkunoita halutaan pitää auki. Kosteissa pohjoismaisissa olosuhteissa yksikön poistoilman voi odottaa viilentyvän 3-5 astetta, imuilman lämpötilasta ja kosteudesta riippuen. Lea ei siis pysty viilentämään 30 asteen huonelämpötilaa 23 asteeseen, mutta mitä vähemmän ilmassa on kosteutta, sitä enemmän Lea voi viilentää.

Siinä ei ole vedenpoistojohtoa, kuten siirrettävissä ilmastointilaitteissa, eikä kuumaa ilmaa ohjata ulos ikkunan, oven tai seinään tehtävän reiän kautta. Se tekee Leasta joustavan ja helpon käsitellä. Lisää vain vettä säiliöön, kytke virtalähteeseen ja paina ON.

Höyrystin vastaa kansainvälisiä ympäristönsuojelustandardeja

### Suodatus

Laite suodattaa ilmasta haitalliset mikrohiukkaset, kuten pölyn, kuidut ja niiden kaltaiset.

### Haihtuminen

Lea lisää kosteutta kuivaan ilmaan ja pitää asuintilojen sisäilman kosteustasapainon terveellisenä iholle ja silmille.

### Ilmanvirtauksen valinta

Laitteessa on 8 ilmanvirtauksen vaihtoehtoa, jotka täyttävät laajan tarpeen.

### Ilmanvirtaustyyppin valinta

Valitse kolmesta ilmanvirtaustyyppistä: Tasainen, joka tuottaa jatkuvan ilmavirran, Vaihtuva, joka jäljittelee luonnon vaihtelevaa ilmanvirtausta sekä Yötila, joka on vaimennettu versio vaihtelevasta virtaustyyppistä.

### Ilmavirtauksen ohjaaminen

Laite voi ohjata ilmavirtaa eri puolille automaattisen 120 asteen kääntösäteellä.

## 2. Käyttöönotto ja toiminta

Pura laite pakkauksesta ja varmista, että käyttöohjeet, kaukosäädin ja pyörät ovat mukana. Laite on asetettava vaakasuoralle alustalle. Laitetta ei pidä kallistaa sen ollessa toiminnassa.

Tarkasta virransyöttö ja katso, vastaako se ilmanjäähdyttimen parametreja.

### Veden täyttäminen

Jos laite on uusi tai ei ole ollut jäähdytyskäytössä pidempään aikaan, se on täytettävä puhtaalla vedellä ennen käyttöä. Virransyöttö on katkaistava ennen veden täyttämistä sähköosien vaurioiden välttämiseksi. Avaa vesisäiliön salpa ja vedä vesisäiliö pois. Täytä vettä säiliöön maksimirajaan asti – ei sen yli, sillä vesi voi vuotaa yli.

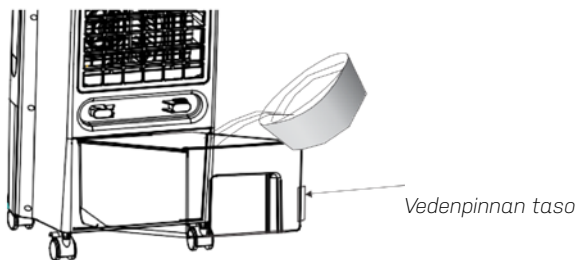

### Pyörien kiinnittäminen

Pyörät, joissa ei ole jarrua, on asennettava etuosaan, ja jarrupyörät on asennettava taakse.

etupyörät



takapyörät

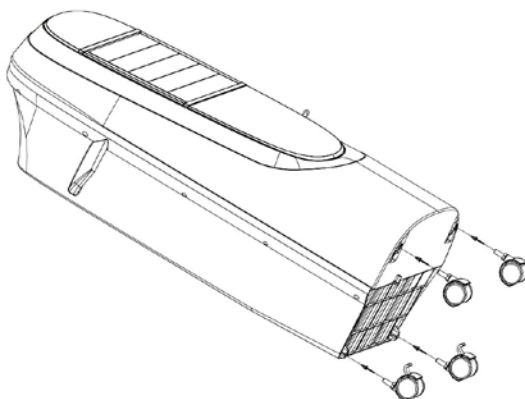

### Varastointi

Jos laitetta ei käytetä pidempään aikaan, vesisäiliö on tyhjennettävä ja puhdistettava. Anna laitteen puhaltaa normaalissa lämpötilassa jonkin aikaa niin että järjestelmä kuivuu. Erityisesti suodattimen on oltava täysin kuiva. Suosittelemme, että laite säilytetään alkuperäisessä pakkauksessa.



## Puhdistus

Höyrystin ja staattinen suodatin voivat tukkeutua pölystä ja liasta. Tämä vaikuttaa ilmanvirtaukseen ja jäähditysjärjestelmään. On suositeltavaa puhdistaa se vähintään joka toinen viikko. Puhdistus tehdään seuraavasti:

- Katkaise virransyöttö.
- Irrota suodatin suojuksen tapit yläreunasta ja poista suodatussuojus ja höyrytysritilä.
- Huuhtelee molemmat puhtaalla, haalealla vedellä, älä käytä saippuaa.
- Aseta höyrytysritilä ja suodatin suojuksen takaisin paikoilleen.

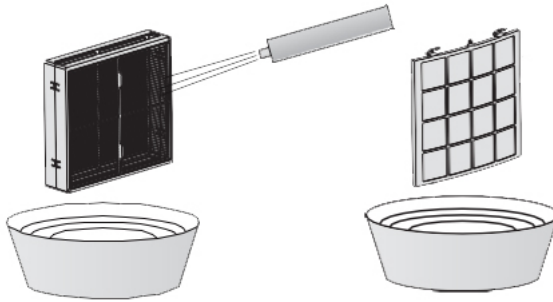

---

## **HUOM!**

Höyrytysritilä on asennettava oikeaan suuntaan, muuten ritilästä voi vuotaa vettä.

---

## **HUOM!**

Jos vesipumppu ei toimi tai toimii poikkeuksellisesti, puhdista vedenotto.

Jos vesi ei poistu, pohjaventtiili ja venttiilin sisäke on irrotettava ja puhdistettava. Puhdista lähtöventtiilin sisäosat ja aseta se takaisin alkuperäiseen paikkaan.

**Varmista, että laitteen ympäristö on käytön aikana esteetön, jotta laite toimii parhaalla mahdollisella tavalla. Muussa tapauksessa käyttöikä lyhenee, ja vaikeissa tapauksissa moottori voi palaa.**

---

## Yksikön uudelleensijoittaminen

Jos laitetta on siirrettävä toiseen paikkaan, se on tehtävä hitaasti ja varovasti, ettei vesi säiliössä läiky yli. Suosittelemme, että vesisäiliö poistetaan, ennen kuin laite siirretään.

## Ohjauspaneeli

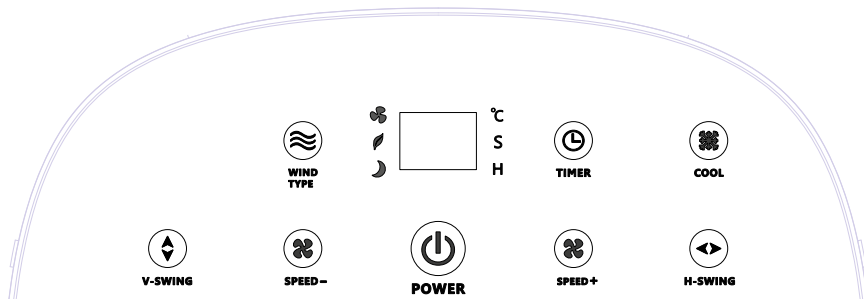

WIND/TYPE:	HYMIÖ: PUU:	Tasainen virtaus Luonnollinen vaihteleva tuulipuhallus - nopeus muuttuu asennosta 2 asentoon 7.
	YÖ:	Madallettu luonnollinen tuulipuhallus - nopeus muuttuu asennosta 8 asentoon 1 puolen tunnin välein ja jatkuu puhallusnopeudella 1.
COOL:		Aloittaa jäähdystoiminnon
TIMER:		Jäähdytin voidaan asettaa jäähdyttämään tietyn ajan 1 tunnista 12 tuntiin. Kun ajastin on asetettu, "H"-merkkivalo syttyy
H-SWING:		Poistoilma levitetään sivusuunnassa.
V-SWING:		Poistoilma levitetään pystysuunnassa.
SPEED-:		Jokainen painallus vähentää tuuletuksen nopeutta
NOPEUS+:		Jokainen painallus lisää tuuletuksen nopeutta
POWER:		Kun laite kytketään päälle, laite käynnistyy automaattisesti puhallusnopeudella 5, näytössä näkyy 05 ja merkkivalo "S" syttyy. Näyttö näyttää viiden sekunnin välein vuorotellen lämpötilan ja puhallusnopeuden.

## Kaukosäädin

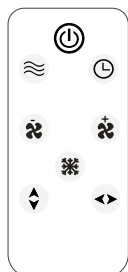

POWER:	ON/OFF.
COOL:	Jäähdytystoiminto ON/OFF.
SPEED-:	Vähentää nopeutta.
NOPEUS+:	Lisää nopeutta.
V-SWING:	Pystysuoran ilmanvirtauksen levitys ON/OFF.
H-SWING:	Vaakasuuntainen ilmanvirtauksen levitys ON/OFF.
MODE:	Ilmanvirtaustyyppin valinta.
TIMER:	Ajastimen asetus ja säätäminen.

### 3. Turvallisuusohjeita

#### TÄRKEÄÄ

Käytä normaalia verkkovirtaa AC 220 V – 50 Hz.

Kun laitteeseen on lisätty vettä, sitä ei saa kallistaa eikä huojuttaa. Laite ei saa kaatua, kun se on toiminnassa, sillä siitä voi seurata onnettomuus.

- Ilmanjäähdytintä ei saa peittää eikä sen päälle saa laittaa mitään raskasta. Poistoilma-aukkoa ei saa tukkia, ja laitteen edessä ja takana on oltava esteetöntä tilaa vähintään yksi metri edessä, jotta ilma pääsee virtaamaan vapaasti.

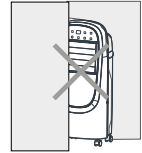

- Tämän laitteen käyttölämpötila 0 °C – 40 °C. Laitetta ei saa sijoittaa hyvin kuumaan tai kylmään lämpötilaan. Kesällä kuumien ilmojen aikaan veden laatu heikkenee nopeammin, ja vesi voi alkaa haista. Silloin vesi on vaihdettava usein.
- Puhdista pinta kostealla liinalla (jossa on mahdollisesti pieni määrä pesuainetta). Älä käytä syövyttäviä puhdistusaineita tai liuottimia tähän tarkoitukseen, koska se pilaa pinnan. Vedellä huuhteleminen on ehdottomasti kielletty.
- Säilytyksen tai kuljettamisen ajaksi vesisäiliö on tyhjennettävä. Anna laitteen puhaltaa ilman jäähdytystä, kunnes suodatin on täysin kuiva, ennen kuin pakkaat laitteen pois. Tällä estetään homeen muodostuminen suodattimeen.
- Irrota pistoke sähköpistorasiasta, kun laitetta ei käytetä pitkään aikaan.
- Jos johto on vioittunut, se on korvattava valmistajan, sen valtuuttaman huoltoliikkeen tai vastaavasti pätevien ammattilaisen toimesta.
- Laitetta ei ole tarkoitettu fyysisesti, aistillisesti tai psyykkisesti rajoittuneiden tai kokemattomien/osaamattomien henkilöiden (lapset mukaan lukien) käyttöön ilman asianmukaista valvontaa tai opastusta heidän turvallisuudestaan vastuussa olevan henkilön toimesta.
- Lapsia on valvottava, etteivät he leiki laitteella.

## 4. Tekniset tiedot

<b>Malli Lea, tuotenro</b>	<b>2512</b>
Suosittu työalue, m <sup>2</sup>	2–30
Maks. ilmavirta m <sup>3</sup> /t	1000
Tuulettimen tasoja	8
Tuulettimen nopeuksia RPM	1057/955/812/751/644/522/446/414
Virrankulutus (tuuletin toiminnassa) W	130/106/89/84/58/46/41/40
Syöttövirta V/Hz	220-240/50
Ajastin t	12
Vesisäiliö l	12
Käyttölämpötila °C	5–35
Äänitaso maks. dB(A)	55
Suodatin	Pestävä
Nettopaino kg	9,8
Bruttopaino kg	11,8
Tuotteen koko (LXSXK) mm	380 × 300 × 900

Edellä mainitut tekniset tiedot on tarkoitettu vain viitteeksi. Pidätämme oikeuden muuttaa niitä ilman erillistä ilmoitusta.

### Sähkövirtapiiriin kuvaus

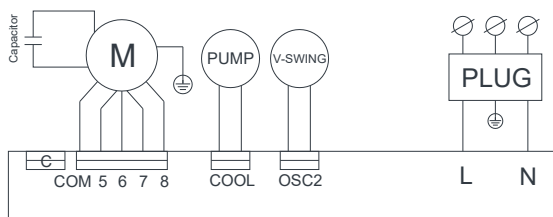

## 5. Asiakaspalvelu

Jos sinulla on kysyttävää tai tarvitset lisätietoja, soita rohkeasti eeese

**Asiakaspalvelu + 45 6916 3200**

Jos tarvitset huoltoa tai kyse on takuuvaatimuksesta, luo palvelupyyntö suoraan tukijärjestelmäämme klikkaamalla

**[www.eeese-aircare.com/SUPPORT](http://www.eeese-aircare.com/SUPPORT)**

## 6. Takuu

### Rajoitettu takuu

Valmistaja myöntää laitteen kaikille osille kahden vuoden valmistus- ja materiaalivirhetakuun ostopäivästä lukien. Takuu kattaa vain materiaali- ja valmistusvirheet, jotka estävät tuotteen normaalin asentamisen tai toiminnan. Vialliset osat vaihdetaan tai korjataan.

Takuu ei kata kuljetusvaurioita, laitteen käyttöä muuhun kuin sille tarkoitettuun tarkoitukseen eikä vaurioita, joiden syynä on virheellinen asentaminen tai käyttäminen, törmäys tai vastaava, jäätyminen aiheuttama halkeaminen tai virheellinen säilyttäminen.

Takuu raukeaa, mikäli käyttäjä on tehnyt tuotteeseen muutoksia.

Takuu ei kata tuotteesta johtuvia vahinkoja, omaisuusvahinkoja eikä tuotannonmenetyksiä.

Takuu on rajoitettu ensimmäiseen kuluttajaostajaan, eikä sitä voi siirtää. Takuu ei koske tuotteita, jotka on siirretty alkuperäisestä asennuspaikastaan.

Valmistajan vastuu ei voi olla suurempi kuin viallisen osan korjaus- tai vaihtokustannus, eikä se kata viallisen osan irrottamisesta johtuvia työkuukustannuksia, osan kuljetuskustannuksia korjaamolle ja takaisin tai muita materiaaleja, joita korjauksen suorittaminen vaatii.

### **Takuu ei kata toimintahäiriöitä tai vikoja, joiden syynä on jokin seuraavista:**

- Valmistajan laatiman ja laitteen mukana toimittaman ohjekirjan asennus-, käyttö- tai huolto-ohjeiden puutteellinen noudattaminen.
- Laitteen asentamiseen liittyvien toimenpiteiden epäammattimainen suorittaminen.
- Virheellinen käyttö, laitteen muuttaminen, onnettomuus, tulipalo, tulva, salamanisku, jyrssiät, hyönteiset, huolimattomuus tai odottamaton tapahtuma.
- Sovittaminen, jäätyminen tai muu tapahtuma, joka ehkäisee riittävää kiertoa.
- Muiden kuin valmistajan hyväksymien osien tai tarvikkeiden käyttäminen laitteen yhteydessä.

### Vastuun rajoittaminen

Tämä on ainoa valmistajan myöntämä takuu. Kenelläkään ei ole valtuuksia myöntää muita takuita valmistajan nimissä.

Tämä takuu korvaa kaikki muut takuut, myös esimerkiksi viitteenomaisesti laitteen myytävyyden parantamiseksi tai muussa tarkoituksessa ilmaistut takuut. Valmistaja rajaa nimenomaisesti takuun ulkopuolelle vastuun seurannaisvahingoista ja epäsuorista vahingoista

sekä vahingoista, joiden syynä on sattumus tai varsinaiseen tai viitteelliseen takuuseen liittyvien ehtojen rikkominen.

Takuu antaa ostajalle tiettyjä juridisia oikeuksia, jotka voivat tarkoittaa eri asioita eri mais-  
sa.

### **Reklamointi**

Mahdollisen reklamaation yhteydessä on esitettävä voimassa oleva ostokuitti. Lue takuu-  
reklamaation laatimisesta kohdasta ASIAKASPALVELU

---

## **TÄRKEÄÄ!**

Ongelmatilanteissa auttaa eeese air care ApS:n puhelinpalvelu:

**Tanska: +45 6916 3200**

Koska tunnemme sekä tuottemme että alueelliset olosuhteet, saat asiantuntevaa  
apua helposti ja nopeasti.

---

## **7. Vastuullinen hävittäminen**

Tämä symboli osoittaa, että tätä tuotetta ei tule hävittää talousjätteiden mukana. Tämä koskee koko EU:ta. Tuote on luovutettava kierrätykseen, jotta materiaali voidaan hävittää vastuullisella tavalla, jotta vältetään virheellisestä jätteenkäsittelystä aiheutuvat ympäristövahingot tai terveysvaarat. Kun kierrätät tuottemme, vie se paikalliseen keräyspisteeseen tai ota yhteyttä ostopaikkaan. Siellä varmistetaan, että tuote hävitetään ympäristöystävällisellä tavalla.



## Indeks

1. Innledning .....	32
2. Klargjøring og drift .....	33
3. Sikkerhetsinstruksjoner .....	36
4. Tekniske spesifikasjoner .....	37
5. Service .....	38
6. Garanti.....	38
7. Ansvarlig avhending.....	38

Takk for at du valgte eeese Air Cooler Lea. For å få god forståelse av produktet og for å sikre at det brukes på riktig måte må du lese denne bruksanvisningen grundig, spesielt de relevante opplysningene som er merket med **Advarsel** og **Forsiktig**, før bruk.

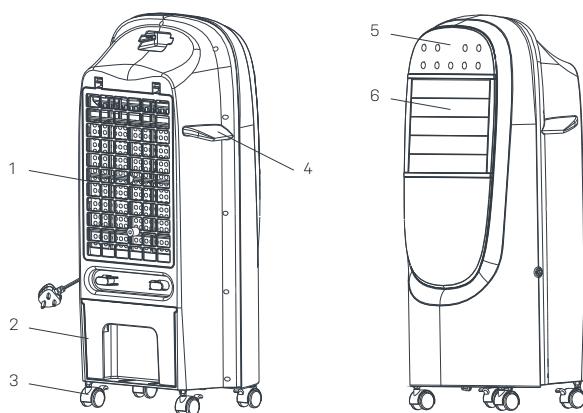

1. Luftinntak/filter
2. Vannbeholderen
3. Hjul
4. Håndtak
5. Kontrollpanel
6. Luftutblåsing

## 1. Innledning

### Kjøling

Kjøling med Lea er en naturlig og rimelig kjølemetode uten stort energibehov. Enheten produserer fuktig kjøleluft ved hjelp av prinsippet med fordampingskjøling. Den varme romluften avkjøles ved at den suges gjennom et absorberende filter som er gjennomvått av vann.

Lea passer best til mindre rom, der man ønsker å ha dører og vinduer åpne. I fuktige Norden vil enhetens utblåsningsluft kjøles med mellom 3 og 5 grader, avhengig av innsugsluftens temperatur og fuktighet. Lea kan ikke kjøle ned et rom fra 30 °C til 23 °C, men jo mindre luftfuktighet, desto mer kan Lea kjøle.

Det er ingen drenering, som ved mobile air condition-anlegg, og varm luft skal heller ikke ledes ut gjennom et vindu, en dør eller et hull i veggen. Det gjør Lea fleksibel og enkel å håndtere. Du trenger bare å fylle vann i beholderne, koble til en strømkilde og trykke på ON.

Fordamperen er i samsvar med internasjonale miljøstandarder

### Filtrering

Denne enheten filtrerer ut skadelige mikrostofer, som støv, fibre og lignende, fra luften.

### Fordampning

Lea tilfører fuktighet til tørr luft og holder rom innvendig i sunn fuktbalanse, noe som er positivt for hud og øyne.

### Velge ut luftstrømmer

Enheten har åtte luftstrømvalg som oppfyller mange behov.

### Velge luftstrømtype

Velg mellom tre luftstrømmer Jevn, som gir en konstant bris, Variert, som simulerer en naturlig ujevn bris, og Natt, som er en dempet utgave av Variert-tilstanden.

### Luftstrømsretning

Denne enheten kan blåse ut luften ved automatisk svinging i en radius på 120 grader.



## 2. Klargjøring og drift

Pakk ut enheten, og kontroller at bruksanvisning, fjernkontroll og hjul medfølger.

Anlegget skal plasseres på vannrett underlag. Enheten må ikke stå skjevt når den er i drift.

Kontroller strømforsyningen, og påse at den er i samsvar med parametrene på luftkjøleren.

### Vannpåfylling

Hvis enheten er ny, eller ikke har vært brukt til kjøling på en stund, må du etterfylle rent vann før bruk. For å unngå skader på elektriske deler må strømforsyningen slås av før du etterfyller vann. Åpne vannbeholderlåsen, og trekk ut vannbeholderen. Fyll vann i beholderen opp til maksimum – ikke over, da vannet kan flyte over.

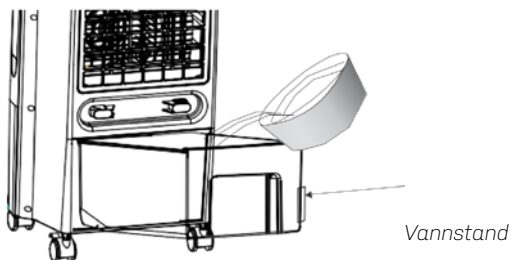

### Montering av hjul

Hjulene uten bremse må monteres foran, og hjuleme med bremse må monteres bak.

forhjul



bakhjul

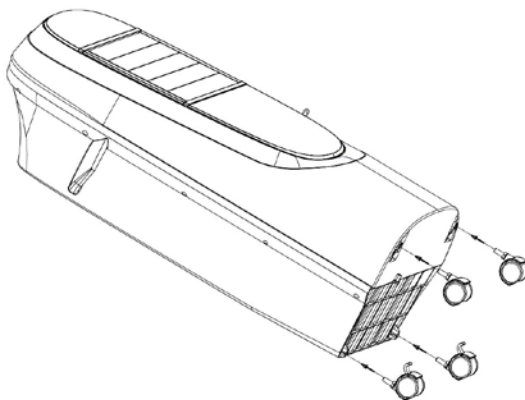

### Oppbevaring

Hvis enheten ikke skal brukes på en stund, må vannbeholderne tømmes og rengjøres. La enheten blåse ved normal temperatur i en periode for å tørke systemet. Spesielt bør filteret være helt tørt. Vi anbefaler at enheten oppbevares i originalemballasjen.

## Rengjøring

Fordamperen og det statiske filteret kan bli tilstoppet av støv og smuss. Det påvirker luftmengden og kjølesystemet. Det anbefales å rengjøre det minst annenhver uke. Rengjøringsprosessen er som følger:

- Slå av strømforsyningen.
- Løsne filterskjermens tapper i toppen, og demonter filterskjerm og fordampingsgitter.
- Skyll begge med rent, lunkent vann uten såpe.
- Returner fordampingsgitter og filterskjerm til sine opprinnelige plasser.

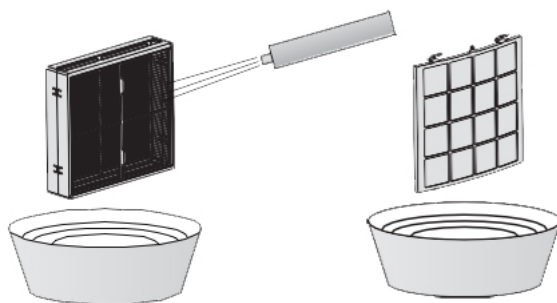

---

## **MERK**

Fordampingsgitteret må installeres riktig vei for å unngå at det oppstår vannlekkasje fra gitteret.

---

---

## **MERK**

Hvis vannpumpen ikke virker eller fungerer unormalt, må du rengjøre vanninntaket. Hvis vannet ikke dreneres, må du demontere og rengjøre bunnventilen og ventilkjernen. Rengjør innsiden av utløpsventilen, og monter den på opprinnelig sted.

**Sørg for at det er god plass rundt enheten når den er i drift, slik at du oppnår optimal ytelse. Ellers kan levetiden påvirkes, og i alvorlige tilfeller kan motoren brenne.**

---

## Omplassering av enheten

Hvis enheten flyttes, må det gjøres langsomt og forsiktig for å unngå at vannet i beholderen renner ut. vi anbefaler at vanntanken demonteres før enheten flyttes.

## Kontrollpanel

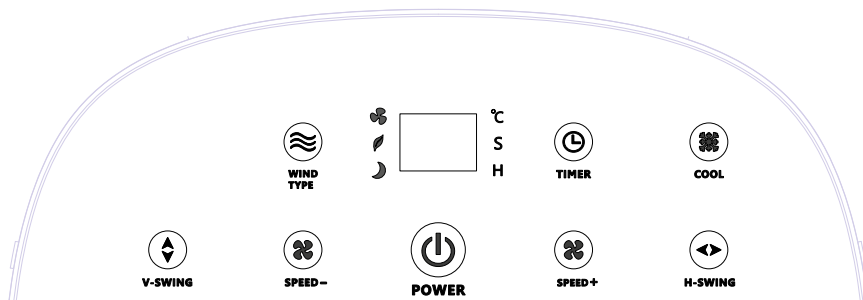

WIND/TYPE:	SMILEY:	Jevn vind.
	TRE:	Naturlig variert bris – viftehastigheten endres fra 2 til 7.
	NATT:	Senket naturlig bris – viftehastigheten endres fra 8 til 1, hver halve time, og fortsetter med viftehastigheten 1.
COOL:		Start kjølefunksjonen
TIMER:		Luftkjøleren kan stilles inn til å kjøle i en periode fra min. 1 til maks. 12 timer. Når tidsuret er aktivert, lyser «H»-indikatoren
H-SWING:		Luften som blåses ut, spres fra side til side.
V-SWING:		Luften som blåses ut, spres opp og ned.
SPEED-:		Hvert trykk reduserer ventilasjonshastigheten.
SPEED+:		Hvert trykk øker ventilasjonshastigheten
	POWER:	Når enheten slås på, starter enheten automatisk med viftehastigheten 5, 05 vises i displayet og «S»-indikatoren lyser. Displayet viser hvert femte sekund vekselvis temperatur og viftehastighet.

## Fjernkontroll

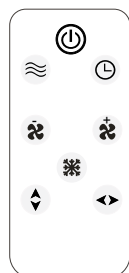

POWER:	ON/OFF
COOL:	Kjølefunksjon ON/OFF.
SPEED-:	Reduser hastigheten.
SPEED+:	Øk hastigheten.
V-SWING:	Vertikal luftstrømsspredning ON/OFF.
H-SWING:	Horisontal luftstrømsspredning ON/OFF.
MODE:	Velg luftstrømstype.
TIMER:	Juster og still inn tidsuret.

### 3. Sikkerhetsinstruksjoner

---

#### VIKTIG

Bruk standard strømforsyning AC 220 V ~ 50 Hz.

Etter påfylling med vann må du ikke vippe eller støte inn i enheten. Enheten må ikke velte mens den er i drift, da det kan oppstå ulykker.

---

- Luftkjøleren må ikke tildekkes, og du må ikke plassere noe tungt på den. Luftuttaket må ikke blokkeres, og det må være minst en meter avstand foran og bak enheten, slik at luften kan flyte fritt.
- Arbeidstemperatur for denne enheten er mellom 0 °C og 40 °C. Enheten må ikke plasseres i ekstremt høye eller lave temperaturer. Om sommeren, når det er svært varmt, forringes vannkvaliteten raskere og kan begynne å lukte. Det bør derfor byttes ofte.
- Bruk en fuktig klut til å rengjøre yttersiden (eventuelt med litt rengjøringsmiddel). Ikke bruk etsende rengjøringsmidler eller løsemidler til dette, da det vil ødelegge overflaten. Skylling med vann er strengt forbudt.
- Vannbeholderen må tømmes før oppbevaring eller transport. Før du pakker ned enheten, må du la enheten stå på og viften blåse uten kjøling til filteret er helt tørt. Dette for å unngå at det oppstår mugg på filteret.
- Fjern støpselet fra stikkontakten når enheten ikke skal brukes på en stund.
- Hvis ledningen blir skadet, må den byttes av produsenten, dennes serviceagent eller tilsvarende kvalifisert fagperson.
- Dette apparatet skal ikke brukes av personer (inkludert barn) med nedsatt fysisk, sensorisk eller mental kapasitet, eller erfaring og kunnskap, hvis de ikke er under tilsyn eller har fått utførlig instruksjon om bruk av apparatet fra en person som har ansvaret for deres sikkerhet.
- Hold barn under oppsikt, slik at de ikke leker med apparatet.

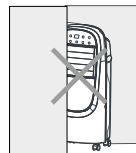

## 4. Tekniske spesifikasjoner

<b>Modell Lea, varenr.</b>	<b>2512</b>
Anbefalt arbeidsområde m <sup>2</sup>	2–30
Maks. luftstrøm m <sup>3</sup> /t	1000
Ventilatornivåer	8
Ventilatorhastighet RPM	1057/955/812/751/644/522/446/414
Strømforbruk (vifte i drift) W	130/106/89/84/58/46/41/40
Strømforsyning V/Hz	220–240/50
Timer t	12
Vannbeholder l	12
Driftstemperatur °C	5–35
Maks. lydnivå dB(A)	55
Filter	Vaskbart
Nettvekt kg	9,8
Bruttovekt kg	11,8
Produktstørrelse (B x D x H) mm	380 × 300 × 900

De nevnte tekniske data er kun en referanse. Vi forbeholder oss retten til å endre dem uten forvarsel.

### Beskrivelse av elektrisk kretsløp

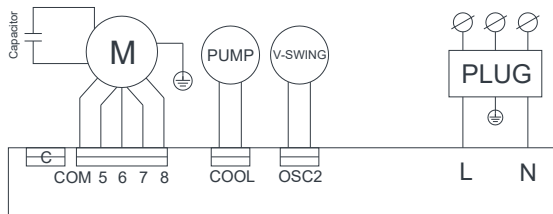

## 5. Service

Hvis du har spørsmål eller trenger mer informasjon, kan du ringe til eeese

**Kundeservice på +45 6916 3200**

Hvis du trenger service, eller hvis det er snakk om en garanti-reklamasjon, må du opprette en sak i brukerstøttesystemet vårt ved å gå til

**[www.eeese-aircare.com/SUPPORT](http://www.eeese-aircare.com/SUPPORT)**

## 6. Garanti

### Begrenset garanti

Vi garanterer at alle deler er frie for fabrikkfeil i materialer og utførelse i en periode på to år fra kjøpedatoen. Garantien dekker bare material- og fabrikkfeil som hindrer produktet i å kunne installeres eller fungere på normal måte. Defekte deler vil bli skiftet ut eller reparert.

Garantien omfatter ikke transportskader, annen bruk av produktet enn den tiltenkte, skader forårsaket av feil montering eller feil bruk, skader forårsaket av påkjørsel eller andre feil, skader forårsaket av frostsprengning eller ved feil oppbevaring.

Garantien bortfaller hvis brukeren foretar produktendringer.

Garantien omfatter ikke produktavlede skader, skader på eiendom eller driftstap for øvrig.

Garantien er begrenset til det første detaljkjøpet og kan ikke overføres, og den gjelder ikke for produkter som er flyttet fra sitt opprinnelige installasjonssted.

Produsentens ansvar kan ikke overstige reparasjon eller utskifting av defekte deler og omfatter ikke kostnader til arbeidskraft for å fjerne og på nytt installere den defekte delen, transportkostnader til og fra serviceverkstedet, og alle andre materialer som kreves for å foreta reparasjonen.

### **Denne garantien dekker ikke svikt eller feilfunksjoner som resultat av følgende:**

- Manglende korrekt installasjon, betjening eller vedlikehold av enheten i samsvar med vår offentliggjorte «Bruksanvisning», som er levert sammen med enheten.
- Den håndverksmessige utførelsen av enhver installasjon av enheten.
- Misbruk, endring, ulykke, brann, oversvømmelse, lynnedslag, gnagere, insekter, forsømmelse eller uforutsette handlinger.
- Flassing, tilfrysing eller andre forhold som forårsaker utilstrekkelig sirkulasjon.
- Bruk av ikke-fabrikkgodkjente deler eller tilbehør i forbindelse med produktet.

### Ansvarsbegrensning

Dette er den eneste garantien som gis av produsenten. Ingen har myndighet til å gi andre garantier på våre vegne.

Denne garantien kommer i stedet for alle andre garantier, uttrykt eller antydning, herunder,

men ikke begrenset til, enhver underforstått garanti av egnethet for et bestemt formål og salgbarhet. Vi fraskriver oss uttrykkelig ethvert ansvar for følgeskader, hendelige, indirekte eller skader forbundet med brudd på uttrykt eller underforstått garanti.

Denne garantien gir deg spesifikke juridiske rettigheter, som kan variere fra land til land.

### **Reklamasjon**

Ved eventuell reklamasjon må du fremvise gyldig kvittering. Les mer om garantireklamasjon under SERVICE.

---

### **VIGTIG!**

Har du bruk for teknisk hjelp – kontakt eeese air care ApS på servicetelefon:

**DK-telefon +45 6916 3200**

Vi har spesialkunnskap om våre produkter og på området, slik at du kan få hjelp raskt og enkelt.

---

## **7. Ansvarlig avhending**

Dette symbolet indikerer at dette produktet ikke skal kastes sammen med vanlig husholdningsavfall. Dette gjelder i hele EU. For å forhindre skade på miljøet eller helsefarer forårsaket av feil avfallshåndtering, må produktet leveres inn til resirkulering slik at materialet kan kastes på en ansvarlig måte. Når du resirkulerer produktet, ta det med til det lokale innsamlingsanlegget eller ta kontakt med kjøpsstedet. De vil sørge for at produktet kastes på en miljøvennlig måte.



## Index

1. Introduction.....	41
2. Preparation and operation .....	42
3. Safety instructions .....	45
4. Technical specifications.....	46
5. Service .....	47
6. Warranty .....	47
7. Responsible Disposal .....	47

Thank you for choosing the eeese Air Cooler Lea. To get an in-depth understanding of our product and to ensure that it is used properly, please read this manual carefully before using it, in particular the information marked with **Warning** and **Caution**.

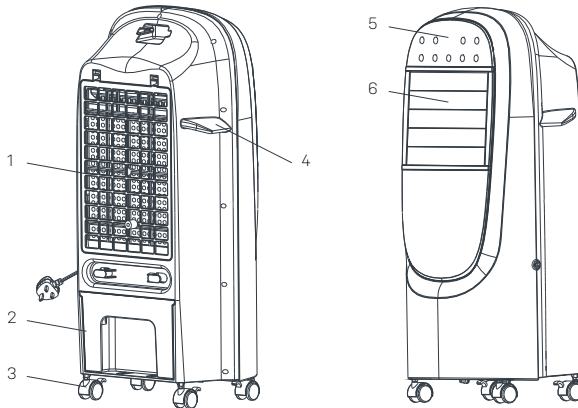

1. Air intake/Filter
2. Water container
3. Wheels
4. Handle
5. Control panel
6. Air exhaust



## 1. Introduction

### Cooling

Cooling with the Lea is a perfectly natural and affordable cooling method with low energy requirements. The device produces moist cool air by using the evaporative cooling principle. The hot room air is cooled by being sucked through an absorbent filter that is soaked with water.

The Lea is best suited for smaller spaces where doors and windows are wanted to be kept open. In the humid northern regions, the unit's exhaust air will likely be cooled by between 3 and 5 degrees, depending on the temperature and humidity of the intake air. Therefore, the Lea is unable to cool a room from 30°C to 23°C, but the less the humidity, the more the Lea can cool a room.

There is no water discharge as in the case of mobile air conditioning units, neither is hot air discharged through a window, a door or a hole in the wall. It makes Lea flexible and easy to handle. Fill the tank with water, connect it to a power source and press ON.

The evaporator is in accordance with international standards for environmental protection

### Filtering

This device filters out harmful micro-substances such as dust, fibres and the like from the air.

### Evaporation

The Lea will add moisture to dry air and maintain a healthy moisture balance in indoor living areas for the benefit of the skin and eyes.

### Air flow selection

The unit has 8 airflow options that meet a wide range of needs.

### Choice of air flow type

Choose between three types of air flow mode: Smooth which gives off a constant breeze, Varied, which simulates a natural breeze and Night, which is a muted version of the Varied mode.

### Air flow direction

By automatically oscillating, this unit can blow out air over a radius of 120 degrees.

## 2. Preparation and operation

Unpack the unit and make sure that the instruction manual, remote control and wheels are enclosed.

The unit must be placed on a horizontal surface. The unit must not be tilted when it is in operation.

Check the power supply and ensure that it is in accordance with the parameters of the air cooler.

### Filling with water

If the unit is new or has not been in use in the cooling mode for a long period of time, it will be necessary to fill it up with clean water before use. The power supply must be disconnected before filling with water, in order to prevent damage to the electrical parts. Release the catch on the water container and remove the water tank. Fill the tank with water up to the maximum – not over, as the water may overflow.

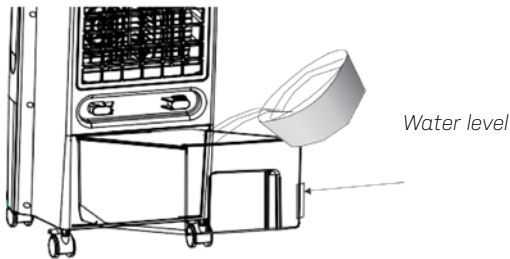

### Fitting the wheels

The wheels without brakes must be fitted at the front and the wheels with brakes must be fitted at the rear.

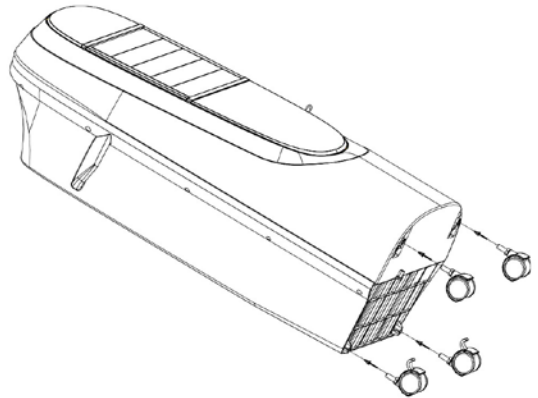
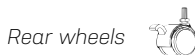
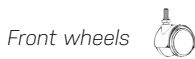

### Storage

If the unit will not be used for a long period of time, the water tank must be emptied and cleaned. Allow the device to blow at the normal temperature for a while, in order to dry the system. In particular, the filter should be completely dry. We recommend that the unit is kept in its original packaging.

### **Cleaning**

The evaporator and the static filter may become clogged with dust or dirt. This will affect the air volume and the cooling system. It is recommended that it is cleaned at least every second week. The cleaning procedure is as follows:

- Disconnect the power supply.
- Loosen the filter screen tabs at the top and remove the filter screen and the evaporator grille.
- Rinse both with clean, lukewarm water without the use of soap.
- Replace the evaporator grille and filter screen to their original positions.

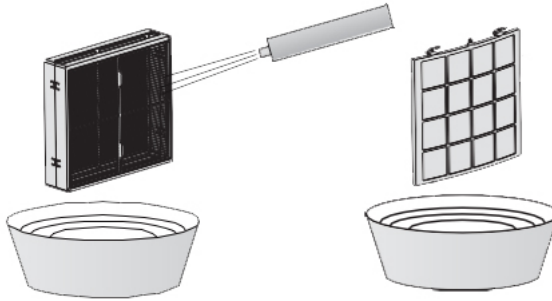

---

### **NOTE**

The evaporator grille must be installed the correct way round, otherwise you may experience water leakage from the grille.

---

### **NOTE**

If the water pump is not working or functioning abnormally, you must clean the water inlet.

If water cannot be drained, you need to disassemble and clean the bottom valve and the valve core. Clean the inside of the outlet valve and replace it in its original position.

**In order to achieve optimal performance, make sure there is ample clearance around the unit when it is in operation. Otherwise, the service life will be affected and in severe cases the motor can burn out.**

---

### **Relocation of the unit**

If the unit needs to be moved to another position, it must be done slowly and carefully, to avoid the water in the tank overflowing. We recommend that the water tank is removed before the unit is moved.

**Control panel**

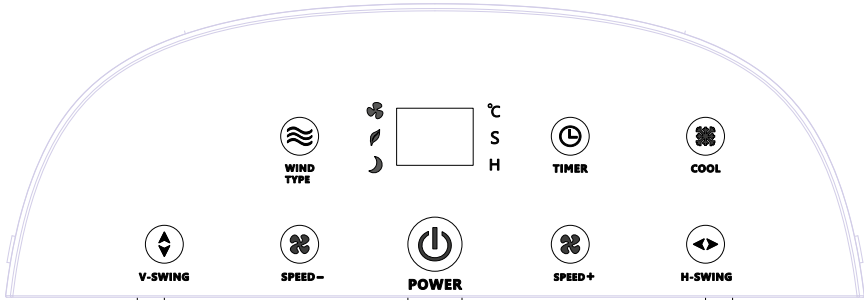

- WIND/TYPE: SMILEY: Smooth breeze.
- WOOD: Natural varied breeze - the blowing speed changes from 2 to 7.
- NAT: Lowered natural breeze - the blow speed changes from 8 to 1, every half hour, and continues with blow speed 1.
- COOL: Start cooling function
- TIMER: The air cooler can be set to cool for a period from a minimum of 1 hours up to a maximum of 12 hours. When the timer is set, the "H" indicator lights up
- H-SWING: The exhaust air spreads from side to side.
- V-SWING: The exhaust air is spread up and down.
- SPEED: Each press decreases the ventilation speed
- SPEED+: Each press increases the ventilation speed
- POWER: When the unit is switched on, the unit automatically starts automatically with blowing speed 5, 05 appears on the display and the "S" indicator lights up. The display alternates every five seconds between showing the temperature and blowing speed.

**Remote control**

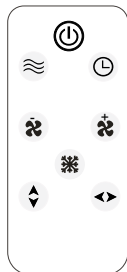

- POWER: ON/OFF.
- COOL: Cooling function ON/OFF.
- SPEED: Decrease the speed.
- SPEED+: Increase the speed.
- V-SWING: Vertical airflow spread ON/OFF.
- H-SWING: Horizontal airflow spread ON/OFF.
- MODE: Select air flow type.
- TIMER: Adjust and set the Timer.

### 3. Safety instructions

---

#### IMPORTANT

Use a standard power supply of AC 220 V ~ 50 Hz.

After filling with water, do not tilt or bump into the unit. The unit must not tip over when it is in operation, as otherwise an accident may occur.

---

- The air cooler must not be covered and avoid placing anything heavy on top of it. The air exhaust must not be blocked and there must be an obstructed space of at least one metre in front of and behind the unit in order for the air to be able to flow freely.
- The working temperature for this unit is between 0 °C - 40 °C. The device must not be placed in extremely high or low temperatures. In summer when it is very hot, the quality of the water deteriorates faster, and can begin to smell. It should therefore be frequently replaced.
- Use a damp cloth to clean the outside (possibly with a small amount of cleaning agent). Do not use corrosive cleaning agents or solvents for this purpose, because it will ruin the surface of the unit. Rinsing with water is absolutely not allowed.
- During storage or transport the water tank must be emptied. Allow the unit to blow without cooling until the filter is completely dry before packing the unit. This in order to avoid the formation of mould on filter.
- Remove the plug from the electricity socket when the unit is not in use for extended periods of time.
- If the power cord is damaged, it must only be replaced by the manufacturer, their service agent or a similarly qualified professional.
- This appliance is not intended for use by anyone (including children) who has impaired physical, sensory or mental capacity or anyone who lacks the required experience and knowledge, except under supervision or after training in the use of the device by a person, who is also responsible for their safety.
- Children should be supervised to ensure that they do not play with the appliance.

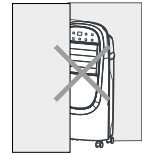

## 4. Technical specifications

<b>Model Lea, Item No.</b>	<b>2512</b>
Recommended working area, m <sup>2</sup>	2-30
Max. air flow m <sup>3</sup> /h	1000
Fan levels	8
Fan speed rpm	1057/955/812/751/644/522/446/414
Power consumption (fan in operation) W	130/106/89/84/58/46/41/40
Power Supply V/Hz	220-240/50
Timer hrs	12
Water tank L	12
Operating temperature °C	5~35
Max. sound level dB(A)	55
Filter	Washable
Net weight kg	9.8
Gross weight kg	11.8
Product size (WXDXH) mm	380 × 300 × 900

The above technical data is for reference only. We reserve the right to change them without notice.

### Electric circuit description

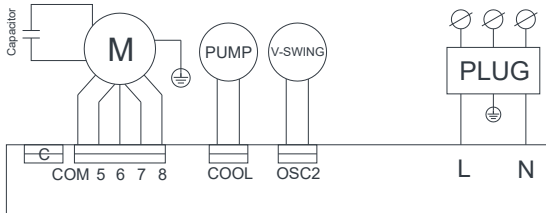

## 5. Service

If you have any questions or need more information, please feel free to call eeese

**Customer service on +45 6916 3200**

If you need service or to make a warranty claim, you must create a case directly in our support system by clicking on

**[www.eeese-aircare.com/SUPPORT](http://www.eeese-aircare.com/SUPPORT)**

## 6. Warranty

### Limited warranty

We guarantee that all parts are free of defects in materials and workmanship for a period of two years from the date of purchase. The warranty covers only material or manufacturing defects that prevent the product from being able to be installed or operated in a normal way. Defective parts will be replaced or repaired.

The warranty does not cover transportation damage, any use other than what is intended, damage caused by incorrect assembly or improper use, damage caused by impact or other error, damage caused by frost cracking or by improper storage.

The warranty becomes void if the user modifies the product.

The warranty does not include product-related damage, property damage or general operational loss.

The warranty is limited to the initial retail purchase and cannot be transferred and it does not apply to products moved from their original location.

The manufacturer's liability cannot exceed the repair or replacement of defective parts and does not include labour costs to remove and reinstall the defective part, transportation costs to and from the service centre, and all other materials necessary to carry out the repair.

### **This warranty does not cover failure or malfunction as a result of the following:**

- Lack of proper installation, operation or maintenance of the unit in accordance with our published "User's Guide" supplied with the unit.
- The workmanship of any installation of the unit.
- Misuse, alteration, accident, fire, flood, lightning strike, rodents, insects, negligence or unforeseen events.
- Scaling, freezing up or other conditions that are due to insufficient water circulation.
- Use of non-factory authorised parts or accessories in conjunction with the product.

### Limitation of liability

This is the only warranty provided by the manufacturer. No one is authorised to make any other warranties on our behalf.

This warranty is in lieu of all other warranties, expressed or implied, including but not

limited to any implied warranty of fitness for a particular purpose and saleability. We expressly disclaim all liability for consequential damage, accidental damage, indirect loss or loss related to a breach of the expressed or implied warranty.

This warranty gives you specific legal rights, which may vary by country.

### **Complaints**

In the event of any warranty claim a valid purchase receipt must be presented. Read about raising a warranty-claim under the SERVICE section.

---

### **IMPORTANT!**

If you need technical help – contact eeese air care ApS on the service hotline:

**DK-telephone +45 6916 3200**

We have specialist knowledge of our products and the field in general, so you can get help quickly and easily.

---

## **7. Responsible Disposal**

This symbol indicates that this product should not be disposed of with general household waste. This applies throughout the entire EU. In order to prevent any harm to the environment or health hazards caused by incorrect waste disposal, the product must be handed in for recycling so that the material can be disposed of in a responsible manner. When recycling your product, take it to your local collection facility or contact the place of purchase. They will ensure that the product is disposed of in an environmentally sound manner.





## Index

1. Einführung.....	50
2. Bereitstellung und Betrieb.....	51
3. Sicherheitshinweise.....	54
4. Technische Daten.....	55
5. Service.....	56
6. Garantie.....	56
7. Verantwortungsvolle Entsorgung.....	56

Vielen Dank, dass Sie eeese Air Cooler Lea ausgewählt haben. Um ein eingehendes Verständnis für unser Produkt zu erhalten und um sicherzustellen, dass es richtig verwendet wird, bitten wir, dass Sie diese Bedienungsanleitung vor Gebrauch sorgfältig durchlesen, insbesondere die relevanten Informationen beschriftet mit **Warnung** und **Vorsicht**.

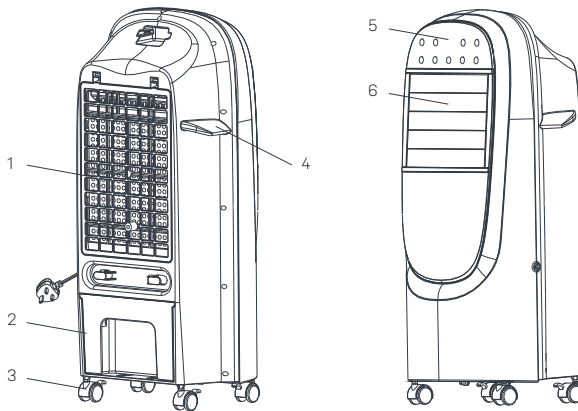

1. Lufteinsauger/Filter
2. Wasserbehälter
3. Räder
4. Griff
5. Bedienfeld
6. Luftauslass

# 1. Einführung

## Kühlung

Das Kühlen mit Lea ist eine völlig natürliche und erschwingliche Kühlmethode ohne großen Energiebedarf. Das Gerät erzeugt feuchte Kühlluft durch das Prinzip der Verdampfungskühlung. Die warme Raumluft wird abgekühlt, indem sie durch einen absorbierenden Filter gesogen wird, der mit Wasser getränkt ist.

Lea ist am besten geeignet für kleinere Räume, wo Türen und Fenster offen gehalten werden sollen. Die Abluft des Geräts wird in nördlichen feuchten Gegenden voraussichtlich mit zwischen 3 und 5 Grad abgekühlt, je nach Temperatur der Einlassluft und der Luftfeuchtigkeit. Lea kann daher nicht einen Raum von 30 °C auf 23 °C herunterkühlen, aber je weniger Luftfeuchtigkeit vorhanden ist, desto mehr kann Lea kühlen.

Es gibt keine Wasserableitung wie in mobilen Klimaanlage und warme Luft muss auch nicht durch ein Fenster, eine Tür oder ein Loch in der Wand abgeführt werden. Daher ist Lea flexibel und einfach zu handhaben. Füllen Sie einfach nur Wasser in den Behälter, schließen Sie eine Stromquelle an und drücken Sie auf ON.

Der Verdampfer erfüllt internationale Standards des Umweltschutzes.

## Filterung

Dieses Gerät filtert schädliche Mikrostoffe wie Staub, Fasern und dergleichen aus der Luft.

## Verdunstung

Lea wird trockener Luft Feuchtigkeit zuführen und in Wohnbereichen für einen gesunden Feuchtigkeitshaushalt zugunsten der Augen und der Haut sorgen.

## Auswahl von Luftströmungen

Das Gerät verfügt über 8 Luftstromoptionen, die einen breiten Bedarf abdecken.

## Wahl des Luftstromtyps

Wählen Sie zwischen drei Arten von Luftstromzuständen „Gleichmäßig“ gibt eine konstante Brise ab, „Variiert“ simuliert eine natürliche Brise und „Nacht“ ist eine gedämpfte Version des variierten Zustands.

## Luftstromrichtung

Dieses Gerät kann Luft durch automatische Schwingung in einem Radius von 120 Grad ausblasen.

## 2. Bereitstellung und Betrieb

Packen Sie das Gerät aus und stellen Sie sicher, dass die Bedienungsanleitung, Fernbedienung und Räder dabei sind.

Die Anlage muss auf einer waagerechten Fläche platziert werden. Das Gerät darf nicht schräg stehen, wenn es in Betrieb ist.

Überprüfen Sie die Stromversorgung und sehen Sie, ob sie den Parametern des Luftkühlers entspricht.

### **Befüllung mit Wasser**

Ist die Einheit neu oder war sie bisher nicht im Einsatz im Kühlbetrieb für einen längeren Zeitraum hinweg, ist es notwendig, beim Gebrauch sauberes Wasser aufzufüllen. Die Stromversorgung muss getrennt werden, um Schäden an den elektrischen Teilen zu verhindern. Öffnen Sie die Wasserbehälter-Verriegelung und ziehen Sie den Wasserbehälter heraus. Füllen Sie Wasser in den Behälter bis zum Maximum – nicht darüber, da das Wasser überlaufen kann.

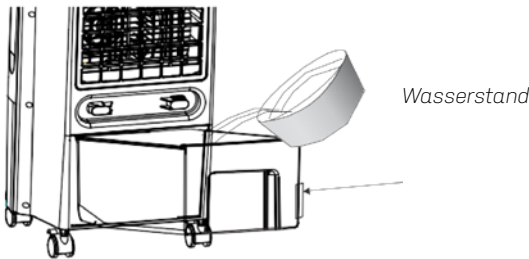

### **Montage der Räder**

Die Räder ohne Bremse müssen vorne und die Räder mit Bremse hinten montiert werden.

Vorderrad



Hinterrad

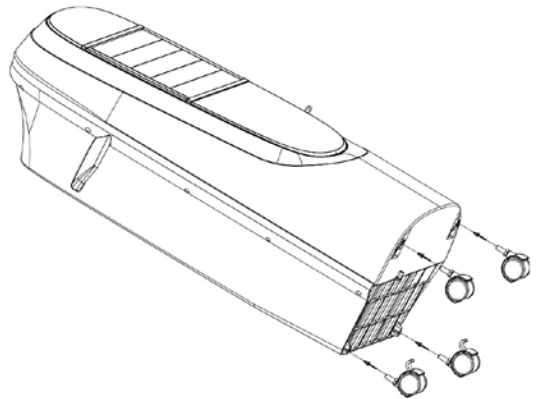

### **Lagerung**

Wenn das Gerät längere Zeit nicht verwendet wird, muss der Wassertank geleert und gereinigt werden. Lassen Sie das Gerät bei normaler Temperatur für einen bestimmten Zeitraum hinweg mit eingeschaltetem Gebläse laufen, um das System zu trocknen. Ins-

besondere muss der Filter vollständig trocken sein. Es wird empfohlen, das Gerät in der Originalverpackung aufzubewahren.

### **Reinigung**

Der Verdampfer und der statische Filter können durch Staub oder Schmutz verstopfen. Dies beeinträchtigt die Luftzirkulation und Kühlung. Es wird empfohlen, den Filter mindestens alle zwei Wochen zu reinigen. Die Reinigungsprozedur lautet wie folgt:

- Unterbrechen Sie die Stromzufuhr.
- Lösen Sie die Stifte oben am Filtersieb und entfernen Sie das Filtersieb und das Verdunstungsgitter.
- Spülen Sie beide mit klarem, lauwarmen Wasser ohne Seife.
- Das Verdunstungsgitter und das Filtersieb setzen Sie wieder an ihrem ursprünglichen Platz ein.

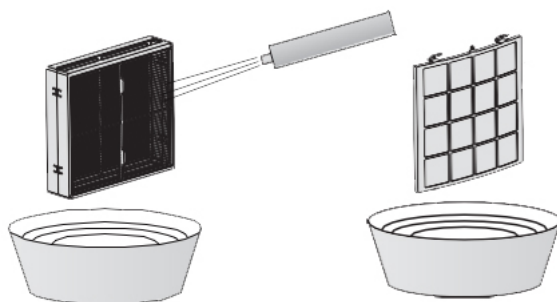

---

### **BITTE BEACHTEN!**

Das Verdunstungsgitter muss in der richtigen Richtung installiert werden, sonst kann aus dem Gitter Wasser austreten.

---

### **BITTE BEACHTEN!**

Wenn die Wasserpumpe nicht arbeitet oder ordnungsgemäß funktioniert, müssen Sie den Wasserzulauf reinigen.

Wenn das Wasser nicht abgelassen wird, müssen Sie das Bodenventil und den Ventileinsatz demontieren und reinigen. Reinigen Sie die Innenseite des Auslassventils und setzen Sie es wieder an seinen ursprünglichen Platz.

Stellen Sie sicher, dass es genug Freiraum um das Gerät gibt, wenn es in Betrieb ist, um optimale Leistung zu erzielen. Andernfalls wird die Lebensdauer beeinflusst, und in schweren Fällen kann der Motor ausbrennen.

---

## Umsetzen des Geräts

Wird das Gerät an eine andere Position umgesetzt, muss das langsam und vorsichtig getan werden, um zu verhindern, dass das Wasser im Behälter überläuft. Es wird empfohlen, dass der Wasserbehälter entfernt wird, bevor das Gerät bewegt wird.

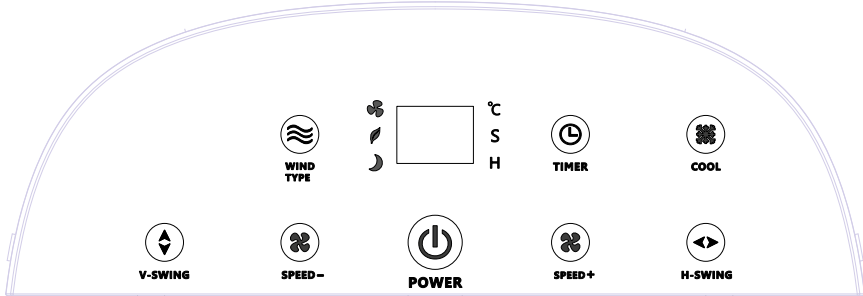

## Bedienfeld

- WIND/TYP:**
- SMILEY:** Gleichmäßige Brise.
  - BAUM:** Abwechslungsreiche natürliche Brise – die Gebläsegeschwindigkeit wird von 2 auf 7 geändert.
  - NACHT:** Gesenkte natürliche Brise – die Gebläsegeschwindigkeit wird von 8 auf 1 geändert, jede halbe Stunde, und fährt mit Gebläsegeschwindigkeit 1 fort.
- COOL:** Kühlfunktion starten
- TIMER:** Am Luftkühler kann der Zeitraum der Kühlung von min. 1 bis max. 12 Stunden eingestellt werden. Wenn der Timer eingestellt ist, leuchtet die "H"-Anzeige
- H-SWING:** Die Gebläseluft wird von Seite zu Seite verteilt.
- V-SWING:** Die Gebläseluft wird nach oben und unten verteilt.
- SPEED-:** Jedes Drücken verringert die Gebläsegeschwindigkeit
- SPEED+:** Jedes Drücken erhöht die Gebläsegeschwindigkeit.
- POWER:** Wenn das Gerät eingeschaltet ist, startet das Gerät automatisch mit Gebläsegeschwindigkeit 5, 05 erscheint auf dem Display und die "S"-Anzeige leuchtet auf. Das Display zeigt alle fünf Sekunden abwechselnd Temperatur und Gebläsegeschwindigkeit an.

## Fernbedienung

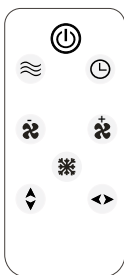

- POWER:** ON/OFF
- COOL:** Kühlfunktion ON/OFF.
- SPEED-:** Geschwindigkeit senken.
- SPEED+:** Geschwindigkeit erhöhen.
- V-SWING:** Vertikale Luftstromausbreitung ON/OFF.
- H-SWING:** Horizontale Luftstromausbreitung ON/OFF.
- MODE:** Wählen Sie Luftstromtyp.
- TIMER:** Timer einstellen und ändern.

### 3. Sicherheitshinweise

#### WICHTIG!

Verwenden Sie eine herkömmliche Stromversorgung mit Wechselstrom, 220 V ~ 50 Hz.

Nach dem Befüllen mit Wasser das Gerät nicht kippen oder stoßen. Das Gerät darf nicht umkippen, wenn es in Betrieb ist, da dies zu einem Unfall führen kann.

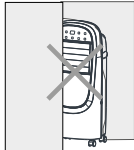
- Den Luftkühler nie zudecken und keinen schweren Gegenstand darauflegen. Der Luftauslass darf nicht blockiert werden und es muss mindestens einen Meter vor und hinter dem Gerät die Luft ungehindert vorbeiströmen können.
 

- Die Arbeitstemperatur für dieses Gerät beträgt zwischen 0 °C und 40 °C. Das Gerät darf nicht extrem hohen oder niedrigen Temperaturen ausgesetzt werden. Im Sommer, wenn es sehr heiß ist, verschlechtert sich die Qualität des Wassers schneller und es kann zu riechen beginnen. Es sollte daher öfter ersetzt werden.
- Verwenden Sie ein feuchtes Tuch zur Reinigung der Außenseite (evtl. mit etwas Spülmittel). Keine ätzenden Reinigungs- oder Lösungsmittel für diesen Zweck verwenden, da sie die Oberfläche zerstören. Das Abspülen mit Wasser ist absolut verboten.
- Bei Lagerung und Transport muss der Wasserbehälter entleert sein. Bevor Sie das Gerät wegpacken, lassen Sie das Gerät mit eingeschaltetem Gebläse stehen ohne Kühlung, bis der Filter ganz trocken ist. Damit soll die Bildung von Schimmel auf dem Filter vermieden werden.
- Entfernen Sie den Stecker aus der Steckdose, wenn das Gerät nicht für längere Zeit in Gebrauch ist.
- Wenn das Kabel beschädigt ist, muss es durch den Hersteller, seinen Kundendienst oder ähnlich qualifiziertes Fachpersonal ersetzt werden.
- Das Gerät darf nicht von Personen (einschließlich Kindern) mit eingeschränkten körperlichen, sensorischen oder geistigen Fähigkeiten bedient werden. Es sei denn, sie werden beaufsichtigt oder wurden ausführlich in den Gebrauch des Geräts von einer Person eingeführt, die für ihre Sicherheit verantwortlich ist.
- Kinder sind zu beaufsichtigen, um sicherzustellen, dass sie nicht mit dem Gerät spielen.

## 4. Technische Daten

<b>Modell Lea, Artikel-Nr.</b>	<b>2512</b>
Empfohlener Arbeitsbereich, m <sup>2</sup>	2-30
Max. Luftdurchfluss m <sup>3</sup> /h	1000
Lüftergeschwindigkeiten	8
Lüfterdrehzahl U/min	1057/955/812/751/644/522/446/414
Stromverbrauch (Lüfter in Betrieb) W	130/106/89/84/58/46/41/40
Stromversorgung V/Hz	220-240/50
Timer h	12
Wassertank L	12
Betriebstemperatur °C	5~35
Max. Schallpegel dB (A)	55
Filter	Waschbar
Nettogewicht kg	9,8
Bruttogewicht	11,8
Produktgröße (BXTXH) mm	380 × 300 × 900

Die oben genannten technischen Daten sind nur als Referenz gedacht. Wir behalten uns das Recht vor, diese ohne vorherige Ankündigung zu ändern.

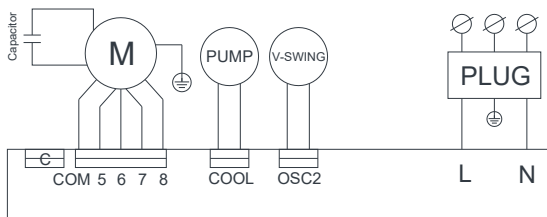
### Elektrischer Kreislauf



## 5. Service

Wenn Sie Fragen haben oder weitere Informationen benötigen, können Sie jederzeit den eeese

**Kundenservice unter +45 6916 3200 anrufen.**

Benötigen Sie Service oder ist der Reklamationsfall eingetreten, müssen Sie sich direkt in unserem Support-System einen Fall anlegen, indem Sie auf folgenden Link klicken:

**[www.eeese-aircare.com/SUPPORT](http://www.eeese-aircare.com/SUPPORT)**

## 6. Garantie

### Eingeschränkte Garantie

Wir garantieren, dass für einen Zeitraum von zwei Jahren ab dem Kaufdatum alle Teile frei von Herstellungsfehlern bei Material und Verarbeitung sind. Die Garantie deckt nur Material- oder Fabrikationsfehler, die daran hindern, das Produkt zu installieren und normal zu betreiben. Defekte Teile werden ersetzt oder repariert.

Die Garantie deckt keine Transportschäden, keinen anderen Gebrauch als den bestimmungsgemäßen Gebrauch des Produkts, keine Schäden verursacht durch unsachgemäße Montage oder unsachgemäße Verwendung, keine Schäden durch Stöße oder andere Fehler, keine Schäden durch Frost oder durch unsachgemäße Lagerung.

Die Garantie erlischt, wenn der Benutzer Produktänderungen vornimmt.

Die Garantie deckt keine vom Produkt ausgehenden Folgeschäden ab, Schäden an Eigentum oder Betriebsverluste.

Die Garantie beschränkt sich auf den ersten Kauf des Produktes im Einzelhandel und ist nicht übertragbar, und sie gilt nicht für Produkte, die von ihrem ursprünglichen Installationsort versetzt wurden.

Die Haftung des Herstellers kann nicht die Reparatur oder den Ersatz der defekten Teile überschreiten und beinhaltet keine Arbeitskosten, um das defekte Teil zu entfernen und erneut zu installieren, keine Transportkosten zur und von der Servicewerkstatt und alle anderen notwendigen Materialien, um die Reparatur durchzuführen.

### **Diese Garantie deckt keine Ausfälle oder Fehlfunktionen aufgrund von Folgendem:**

- Installation, Betrieb und Wartung des Gerätes erfolgen nicht in Übereinstimmung mit unserer veröffentlichten Bedienungsanleitung, die mit dem Gerät ausgehändigt wurde.
- Die handwerkliche Ausführung der Installation des Geräts.
- Missbrauch, Veränderung, Unfall, Feuer, Überschwemmung, Blitz, Nagetiere, Insekten, Fahrlässigkeit oder unvorhergesehene Aktionen.
- Skalierung, Einfrieren oder andere Bedingungen, die zu nicht genügender Zirkulation führen.
- Verwendung von nicht vom Hersteller autorisierten Teilen im Produkt.



### **Beschränkung der Haftung**

Dies ist die einzige Garantie des Herstellers. Niemand ist dazu berechtigt, in unserem Namen andere Garantien zu geben.

Diese Garantie gilt anstelle aller anderen Garantien, ausdrücklich oder stillschweigend. Dazu zählen, aber nicht darauf beschränkt, jede stillschweigende Garantie der Eignung für einen bestimmten Zweck und eine bestimmte Marktgängigkeit. Wir lehnen ausdrücklich jegliche Haftung für Folgeschäden ab, zufällige, indirekte oder Schäden im Zusammenhang mit einer Verletzung der ausdrücklichen oder stillschweigenden Garantie.

Diese Garantie gibt Ihnen bestimmte gesetzliche Rechte, die je nach Land variieren können.

### **Reklamation**

Im Reklamationsfall muss eine gültige Quittung vom Kauf vorgelegt werden. Lesen Sie mehr über das Anlegen eines Reklamationsfalls unter SERVICE.

---

## **WICHTIG!**

Benötigen Sie technische Hilfe, dann kontaktieren Sie eeese air care ApS über die Service-Hotline:

**+45 6916 3200**

Wir haben Fachwissen über unsere Produkte und unser Fachgebiet, sodass Sie schnell und unkompliziert Hilfe erhalten können.

---

## **7. Verantwortungsvolle Entsorgung**

Dieses Symbol weist darauf hin, dass dieses Produkt nicht mit dem allgemeinen Hausmüll entsorgt werden darf. Dies gilt EU-weit. Um Umweltschäden oder Gesundheitsgefahren durch unsachgemäße Abfallentsorgung zu vermeiden, muss das Produkt zum Recycling abgegeben werden, damit das Material verantwortungsvoll entsorgt werden kann. Wenn Sie Ihr Produkt recyceln möchten, bringen Sie es zu Ihrer örtlichen Sammelstelle oder wenden Sie sich an die Verkaufsstelle. Diese sorgen dafür, dass das Produkt umweltgerecht entsorgt wird.



## Index

1. Introductie.....	59
2. Voorbereiding en bediening.....	60
3. Veiligheidsinstructies.....	63
4. Technische specificaties.....	64
5. Service.....	65
6. Garantie.....	65
7. Verantwoorde afvalverwijdering.....	65

Bedankt dat u voor de eeese Air Cooler Lea heeft gekozen. Voor een diepgaand begrip van ons product en om ervoor te zorgen dat het correct wordt gebruikt, vragen wij u om vóór gebruik deze handleiding zorgvuldig door te lezen, met name de relevante informatie aangeduid met **waarschuwing** en **voorzichtig**.

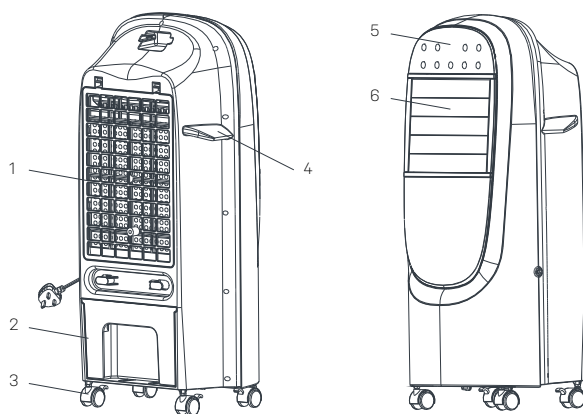

1. Luchtinlaat/filter
2. Waterreservoir
3. Wielen
4. Handvat
5. Bedieningspaneel
6. Luchtstroom

## 1. Introductie

### Koeling

Koelen met Lea is een volledig natuurlijke en betaalbare koelmethode zonder grote energiebehoefte. Het apparaat produceert vochtige koele lucht met behulp van het principe verdampingskoeling. De warme kamerlucht wordt afgekoeld wanneer deze door een absorberend filter wordt gezogen, dat met water doorweekt is.

Lea is vooral geschikt voor kleinere ruimtes waar men deuren en ramen open wenst te houden. De uitblaaslucht van de eenheid zal in de noordelijke vochtige omgevingen naar verwachting 3 tot 5 graden worden afgekoeld, afhankelijk van de temperatuur en vochtigheid van de inname lucht. Lea kan dus geen kamer afkoelen van 30°C naar 23°C, maar hoe lager de luchtvochtigheid, hoe meer Lea kan koelen.

Er is geen waterafvoer zoals bij mobiele klimaatregelingsapparatuur en warme lucht mag ook niet worden geloosd door een raam, een deur of een gat in de muur. Dat maakt Lea flexibel en gemakkelijk te hanteren. Vul alleen water in het reservoir bij, sluit aan op een voedingsbron en druk op AAN.

De verdamper is in overeenstemming met internationale normen inzake bescherming van het milieu

### Filtering

Dit apparaat filtert schadelijke microstoffen zoals stof, vezels en dergelijke uit de lucht.

### Verdamping

Lea voegt vocht toe aan droge lucht en houdt de leefruimte binnenshuis op een gezonde vochtbalans ten gunste van huid en ogen.

### Selectie van luchtstroom

De unit heeft 8 luchtstroomopties die voldoen aan een brede behoefte.

### Keuze van type luchtstroom

Kies uit drie soorten luchtstroommodi: Gelijkmatig, die een constante bries levert, Gevarieerd die de natuurlijke wind simuleert en Nacht, wat een afgezwakte versie is van de modus Gevarieerd.

### Stroomrichting van de lucht

Dit apparaat kan lucht uitstoten door auto-oscillatie in een straal van 120 graden.

## 2. Voorbereiding en bediening

Pak het apparaat uit en controleer of de instructiehandleiding en afstandsbediening zijn meegeleverd.

De installatie moet op een horizontaal oppervlak worden geplaatst. Het apparaat mag niet ongelijk staan wanneer het in werking is.

Controleer de voeding en kijk of deze overeenkomstig de parameters van de luchtkoeler zijn.

### Water vullen

Wanneer het apparaat nieuw is of langere tijd niet gebruikt is in de koelmodus, is het noodzakelijk om het vóór gebruik bij te vullen met schoon water. De voeding moet worden verbroken voordat u water bijvult, om te voorkomen dat er schade aan de elektrische delen optreedt. Open de hendel van het waterreservoir en til het waterreservoir eruit. Vul water in het reservoir bij tot het maximum – niet meer, omdat het water kan overstromen.

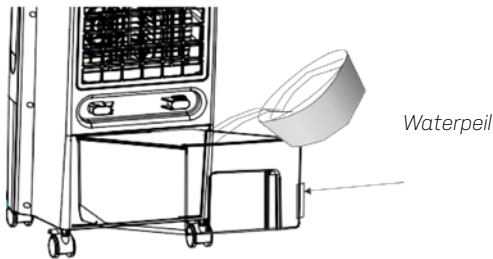

### Wielen monteren

De wielen zonder rem moeten vooraan worden gemonteerd en de wielen met rem moeten aan de achterzijde worden gemonteerd.

Voorwiel



Achterwiel

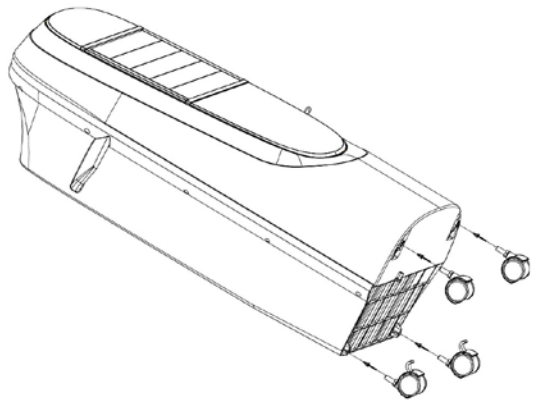

### Opslag

Als het apparaat langere tijd niet wordt gebruikt, moet het waterreservoir worden geleegd en schoongemaakt. Laat het apparaat enige tijd op normale temperatuur blazen om het systeem te drogen. Vooral het filter moet volledig droog zijn. Het is raadzaam om het apparaat te bewaren in de originele verpakking.

## Reiniging

De verdamper en het statische filter kunnen verstopt raken met stof of vuil. Dit zal de hoeveelheid lucht en het koelsysteem beïnvloeden. Wij raden aan om ze ten minste om de andere week schoon te maken. De schoonmaakprocedure is als volgt:

- Koppel de voeding los.
- Maak de pennen van het filterscherm aan de bovenkant los en verwijder het filterscherm en verdampingsrooster.
- Spoel beide met schoon, lauw water af zonder het gebruik van zeep.
- Zet het verdampingsrooster en filterscherm weer terug op hun oorspronkelijke plaats.

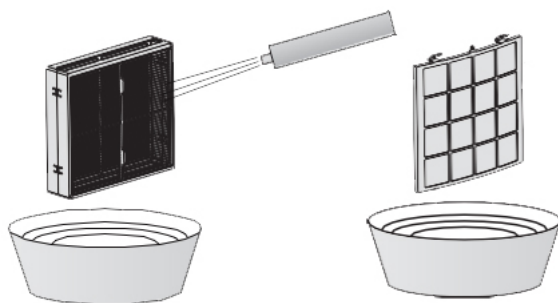

---

### LET OP

Het verdampingsrooster moet worden geïnstalleerd in de juiste richting, anders kan er water van het rooster lekken.

---

### LET OP

Als de waterpomp niet werkt of abnormaal functioneert, moet u de waterinlaat schoonmaken.

Als het water niet wordt afgevoerd, moet u het bodemventiel weghalen en de kern van het ventiel schoonmaken. Reinig de binnenkant van de uitlaatklep en zet deze terug op zijn oorspronkelijke plaats.

**Zorg voor voldoende ruimte rond het apparaat wanneer het in werking is, met het oog op optimale prestaties. Anders de levensduur zal worden beïnvloed, en in ernstige gevallen kan de motor verbranden.**

---

## Het apparaat verhuizen

Als het apparaat naar een andere plek wordt verhuisd, moet dat langzaam en zorgvuldig gebeuren, om te voorkomen dat het water in het reservoir overloopt. Het is raadzaam het waterreservoir te verwijderen voordat de eenheid wordt verplaatst.

## Bedieningspaneel

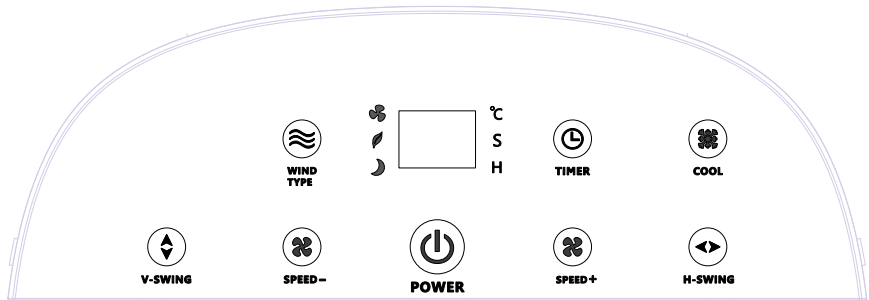

WIND/TYPE:	SMILEY:	Gelijkmatige bries
	HOUT:	Natuurlijke gevarieerde bries - de ventilatorsnelheid verandert van 2 naar 7.
	NACHT:	Verlaagde natuurlijke bries - de ventilatorsnelheid verandert van 8 naar 1, elk half uur, en gaat verder met ventilatorsnelheid 1.
COOL:		Start koelfunctie
TIMER:		De luchtkoeler kan worden ingesteld om gedurende een periode af te koelen
		van min. 1 tot max. 12 uur. Wanneer de timer is ingesteld, brandt de "H"-indicator
H-SWING:		De uitlaatlucht verspreidt zich van zijkant naar zijkant.
V-SWING:		De uitlaatlucht wordt op en neer gespreid.
SNELHEID-:		Elke druk verlaagt de ventilatiesnelheid
SNELHEID+:		Elke druk verhoogt de ventilatiesnelheid
POWER:		Wanneer het toestel is ingeschakeld, start het toestel automatisch met ventilatorsnelheid 5, 05 verschijnt op het display en de "S"-indicator brandt. Het display geeft elke vijf seconden afwisselend temperatuur en ventilatorsnelheid.

## Afstandsbediening

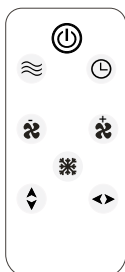

POWER:	AAN/UIT.
COOL:	Koelfunctie AAN/UIT.
SNELHEID-:	Verlaagt de snelheid.
SNELHEID+:	Verhoogt de snelheid.
V-SWING:	Verticale luchtstroomverspreiding AAN/UIT.
H-SWING:	horizontale luchtstroom verspreid AAN/UIT.
MODE:	Selecteer type luchtstroom.
TIMER:	De timer instellen en aanpassen.

### 3. Veiligheidsinstructies

#### BELANGRIJK

Gebruik standaard voeding AC 220 V ~ 50 Hz.

Na het vullen met water mag u het apparaat niet kantelen of stoten. Het apparaat mag niet omvallen tijdens werking, omdat anders een ongeval kan plaatsvinden.

- De luchtkoeler mag niet afgedekt worden en er mag ook nooit iets zwaars bovenop gezet worden. De uitblaaslucht mag niet worden geblokkeerd en er moet minstens één meter vrije ruimte zijn voor en achter de machine zodat de lucht vrij kan stromen.
- Werktemperatuur voor deze eenheid is tussen 0 °C - 40°C. Het apparaat mag niet worden geplaatst in extreem hoge of lage temperaturen. In de zomer wanneer het erg warm is, verslechtert de kwaliteit van het water sneller en kan het beginnen te ruiken. Het moet daarom vaak worden vervangen.
- Gebruik een vochtige doek om de buitenzijde (eventueel met een beetje afwasmiddel) te reinigen. Gebruik geen bijtend schoonmaakmiddel of oplosmiddelen voor dit doel, omdat dit het oppervlak zal beschadigen. Afspoelen met water mag absoluut niet.
- Tijdens opslag of vervoer moet het waterreservoir leeggemaakt zijn. Laat de eenheid op blazen zonder koeling staan totdat het filter volledig droog is voordat u het apparaat inpakt. Dit om te voorkomen dat er schimmel op het filter wordt gevormd.
- Haal de stekker uit de contactdoos, als het apparaat langere tijd niet wordt gebruikt.
- Als het snoer beschadigd is, moet het worden vervangen door de fabrikant, diens servicemonteur of een vergelijkbaar gekwalificeerde professional.
- Dit apparaat is niet bedoeld voor gebruik door personen (inclusief kinderen) met verminderde lichamelijke, zintuiglijke of geestelijke capaciteiten, of ervaring en kennis, tenzij zij worden begeleid of gedetailleerde instructies betreffende het gebruik van het toestel hebben gekregen door een persoon die verantwoordelijk is voor hun veiligheid.
- Kinderen moeten in de gaten worden gehouden om ervoor te zorgen dat ze niet met het toestel spelen.

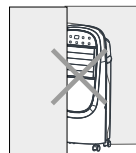

## 4. Technische specificaties

<b>Model Lea, artikelnr.</b>	<b>2512</b>
Aanbevolen werkbereik m <sup>2</sup>	2-30
Max. luchtstroom m <sup>3</sup> /u	1000
Ventilatorniveaus	8
Ventilatorsnelheid TPM	1057/955/812/751/644/522/446/414
Stroomverbruik (ventilator in bedrijf) W	130/106/89/84/58/46/41/40
Voeding V/HZ	220-240/50
Timer u	12
Watertank L	12
Bedrijfstemperatuur °C	5 ~ 35
Max. geluidsniveau dB (A)	55
Filter	Wasbaar
Netto gewicht kg	9,8
Bruto gewicht kg	11,8
Grootte van het product (BXDXH) mm	380 × 300 × 900

De bovenstaande technische gegevens zijn uitsluitend ter referentie. Wij behouden ons het recht voor om deze zonder voorafgaande kennisgeving te wijzigen.

### Beschrijving van het elektrische circuit

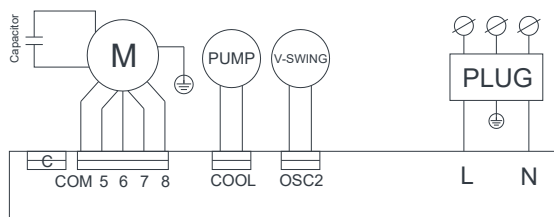



## 5. Service

Als u vragen hebt of meer informatie wenst, aarzel dan niet om te bellen met eeese

**Klantenservice op + 45 6916 3200**

Heb u service nodig of in het geval van een garantieclaim, moet u rechtstreeks in ons supportstelsel een case maken door te klikken op

**[www.eeese-aircare.com/SUPPORT](http://www.eeese-aircare.com/SUPPORT)**

## 6. Garantie

### Beperkte garantie

Wij garanderen dat alle onderdelen vrij zijn van fabricagefouten in materiaal en uitvoering voor een periode van twee jaar vanaf de datum van aankoop. De garantie dekt alleen materiaal- of fabricagefouten die voorkomen dat het product geïnstalleerd kan worden of op een normale manier kan functioneren. Defecte onderdelen worden vervangen of gerepareerd.

De garantie dekt geen transportschade, ander gebruik van het product dan het beoogde gebruik, schade veroorzaakt door onjuiste montage of onjuist gebruik, schade door aanrakingen of andere fouten, schade veroorzaakt door vorstschade of door verkeerde opslag.

De garantie vervalt als de gebruiker productwijzigingen aanbrengt.

De garantie dekt geen vervolgschade, schade aan eigendommen of een storing.

De garantie is beperkt tot de oorspronkelijke winkelaankoop, is niet overdraagbaar en is niet van toepassing op producten die zijn verplaatst van hun oorspronkelijke installatielocatie.

De aansprakelijkheid van de fabrikant kan niet meer bedragen dan de reparatie of vervanging van defecte onderdelen en omvat geen kosten van arbeid voor het verwijderen en opnieuw installeren van het defecte onderdeel, de kosten voor het vervoer van en naar de servicewerkplaats, en alle andere materialen noodzakelijk voor het maken van de reparatie.

### **Deze garantie dekt geen storingen of storingen als gevolg van het volgende:**

- Een incorrecte installatie, werking of onderhoud van het apparaat volgens onze gepubliceerde "Gebruikershandleiding" die bij het apparaat wordt meegeleverd.
- De handmatige uitvoering van elke installatie van het apparaat.
- Misbruik, wijziging, ongeval, brand, overstroming, blikseminslag, knaagdieren, insecten, nalatigheid of onvoorzien handelingen.
- Opschalen, bevroren of andere omstandigheden die onvoldoende watercirculatie veroorzaken.
- Gebruik van niet door de fabriek geautoriseerde onderdelen of accessoires voor het product.

### **Beperking van aansprakelijkheid**

Dit is de enige garantie door de fabrikant opgegeven. Het is niemand toegestaan om andere garanties namens ons te bieden.

Deze garantie is in plaats van alle andere garanties, uitdrukkelijk of impliciet, inclusief, maar niet beperkt tot, enige impliciete garantie van geschiktheid voor een bepaald doel en verkoopbaarheid. Wij wijzen uitdrukkelijk elke aansprakelijkheid voor gevolgschade, incidentele, indirecte of schade die is gekoppeld aan een schending van uitdrukkelijke of impliciete garantie af.

Deze garantie geeft u specifieke juridische rechten, die per land kunnen variëren.

### **Klachten**

Bij evt. klachten moet een geldig bewijs van aankoop worden overlegd. Lees voor het maken van de garantieclaim het hoofdstuk SERVICE.

---

## **BELANGRIJK!**

Heeft u technische hulp nodig, neem contact op met eeese air care ApS op de service-hotline:

**DK-telefoon +45 6916 3200**

We hebben specialistische kennis over onze producten en in het veld, dus u kunt snel en eenvoudig hulp krijgen.

---

## **7. Verantwoorde afvalverwijdering**

Dit symbool geeft aan dat dit product niet bij het gewone huisvuil mag worden gegooid. Dit geldt voor de hele EU. Om schade aan het milieu of gezondheidsrisico's door onjuiste afvalverwerking te voorkomen, moet het product worden ingeleverd voor recycling, zodat het materiaal op een verantwoorde manier kan worden afgevoerd. Breng het product voor recycling naar uw lokale inzamelfaciliteit of neem contact op met de plaats van aankoop. Zij zorgen ervoor dat het product op een milieuvriendelijke manier wordt afgevoerd.





Thank you for choosing this product.  
Please read this instruction manual before using it.