

1

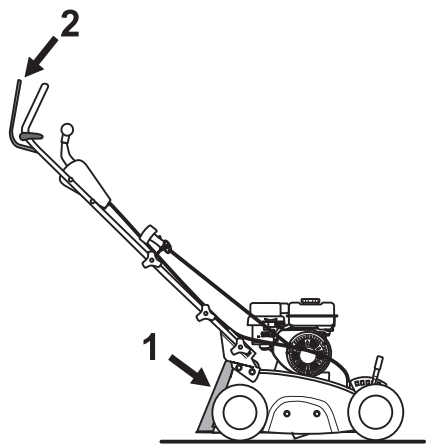

2

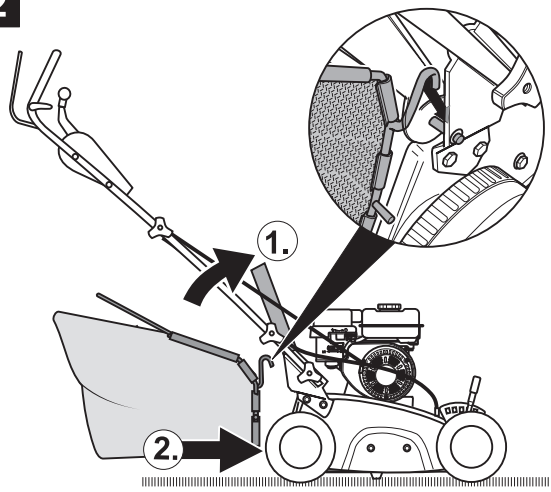

3

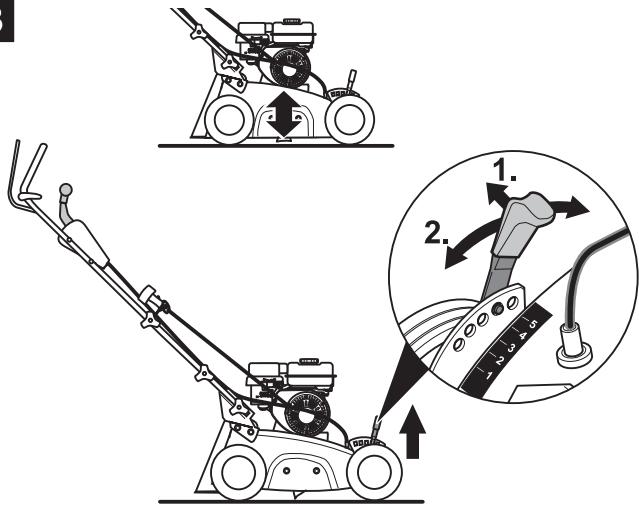

4

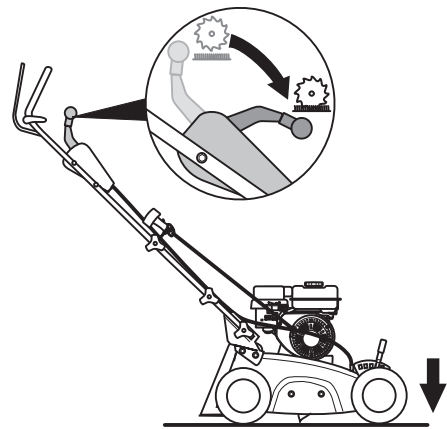

5

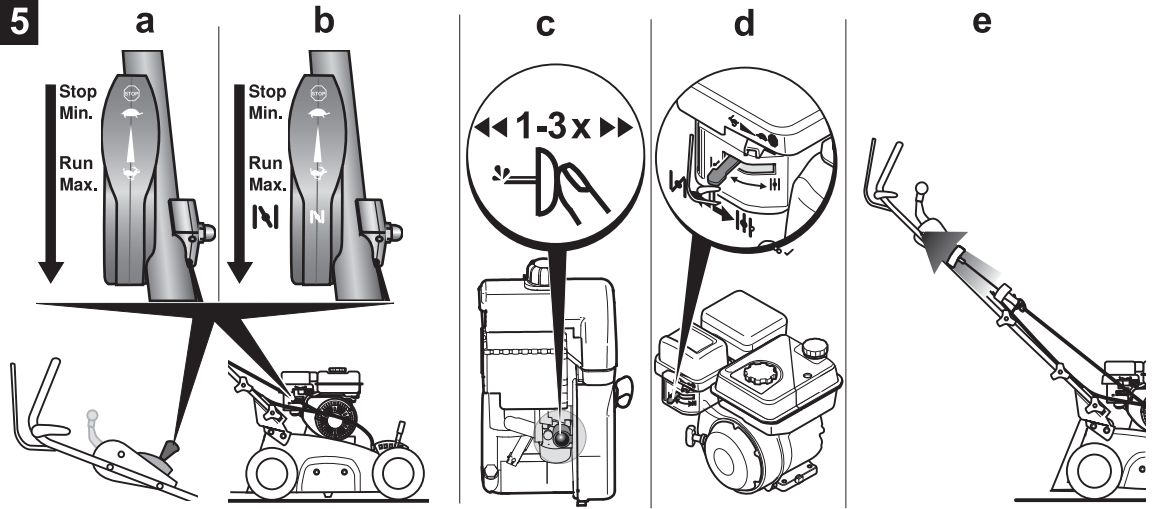

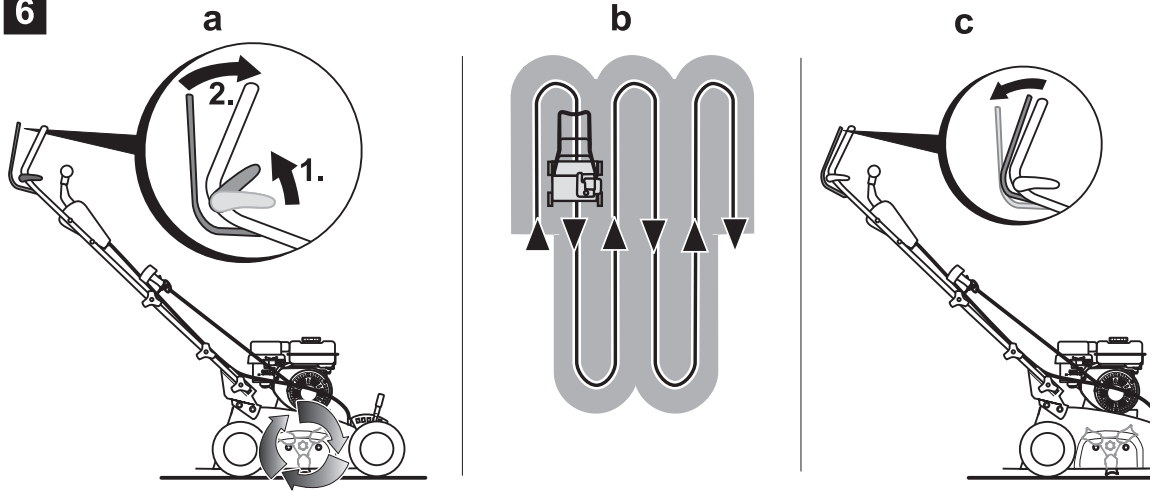
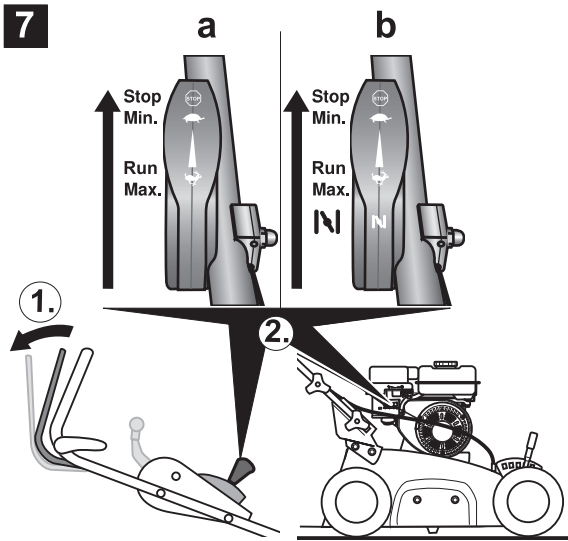
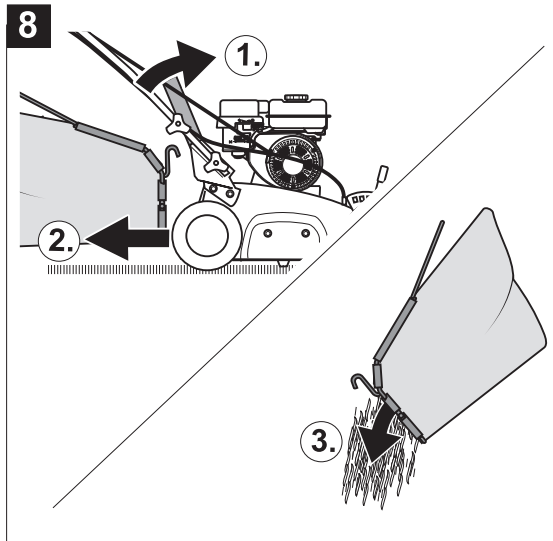
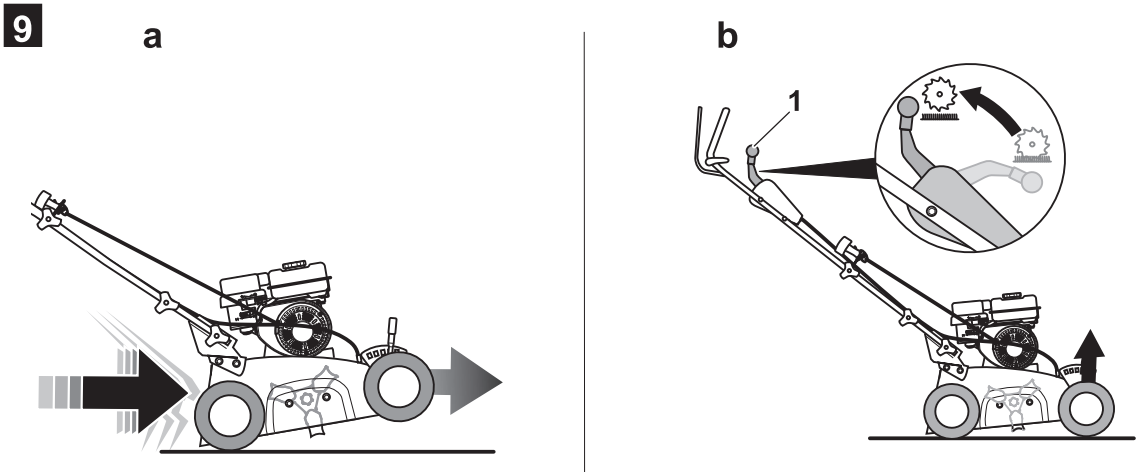
6**7****8****9**



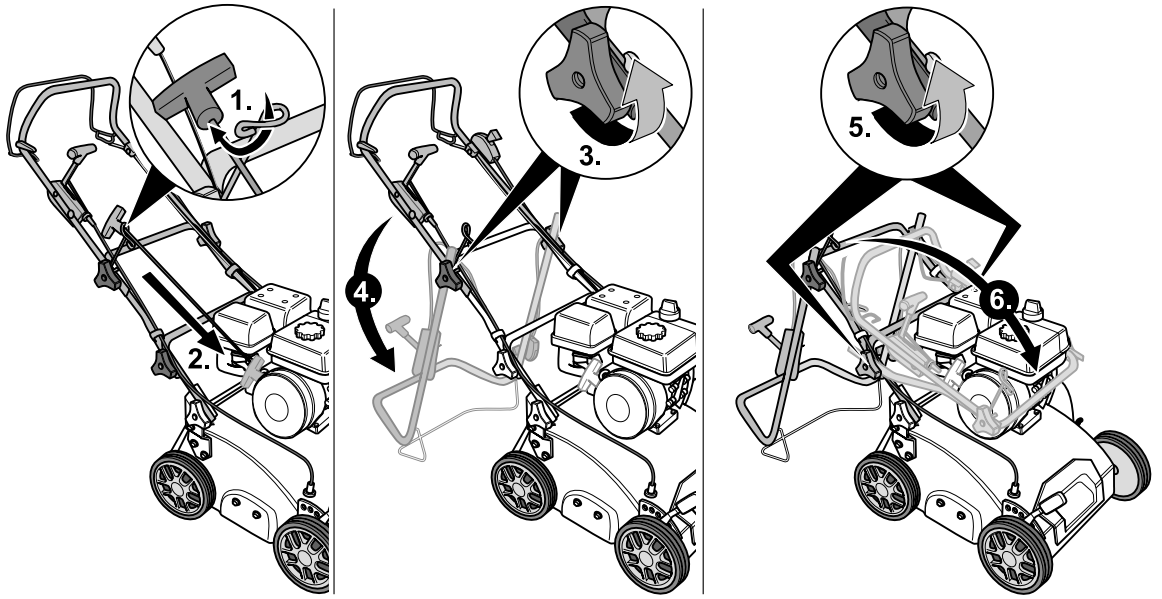



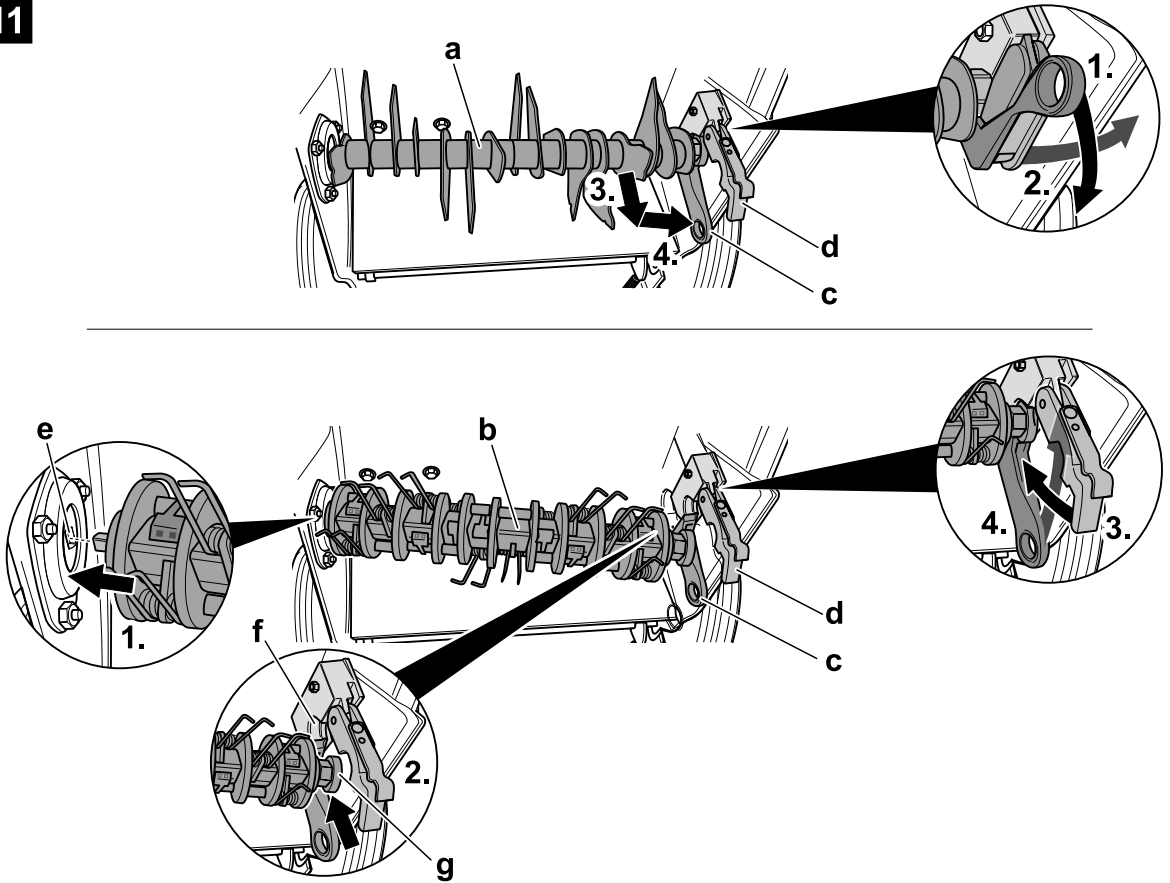







10



11





English (Original operating instructions)	→	 4
Français (Notice d'instructions d'origine)	→	 11
Deutsch (Originalbetriebsanleitung)	→	 19
Nederlands (Originele gebruiksaanwijzing)	→	 27
Italiano (Istruzioni per l'uso originali)	→	 35
Español (Instrucciones de funcionamiento originales)	→	 43
Svenska (Originalbruksanvisning)	→	 51
Dansk (Originale driftsvejledning)	→	 58
Norsk (Originale driftsanvisningen)	→	 65
Suomi (Alkuperäinen käyttöohjekirja)	→	 72
Português (Instruções de serviço originais)	→	 79
Ελληνικά (Αυθεντικές οδηγίες χειρισμού)	→	 87
Magyar (Eredeti üzemeltetési útmutató)	→	 96
Polski (Oryginalna instrukcja obsługi)	→	 104

Innhold

For din egen sikkerhet	65
Montering	66
Funksjon	66
Betjening	66
Henvisninger om vertikalskjæring/lufting	69
Transport	69
Vedlikehold/Rengjøring	69
Når maskinen skal tas ut av drift ..	70
Garanti	70
Informasjoner om motoren	70
Feilsøking og -utbedring	70

Angivelsene på typeskiltet

Disse angivelsene er meget viktige for senere identifikasjon for bestilling av reservedeler til maskinen og for kundeservice. Du finner typeskiltet i nærheten av motoren. Før opp alle angivelser på typeskiltet på maskinen din i det etterfølgende feltet.

Disse og andre angivelser om maskinen finner du i den separate CE-konformitetserklæringen som er en del av denne driftsveiledningen.

Illustrasjoner

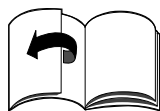

Brett ut sidene med bilder på begynnelsen av betjeningsveiledningen.

I denne driftsveiledningen blir forskjellige modeller beskrevet. De grafiske fremstillingene kan avvike i detalj fra den maskinen som du har kjøpt.

For din egen sikkerhet

Riktig bruk av maskinen

Denne maskinen er utelukkende beregnet for bruk

- i henhold til de beskrivelsene og sikkerhetshenvisningene som er

angitt i denne betjeningsveiledningen;
– som vertikalskjærer for å vertikalskjære og lufte gressplen i hus- og fritidshage.

Enhver annen bruk er ikke forskriftsmessig. Ikke forskriftsmessig bruk fører til at garantien utelukkes og at produsenten fraskriver seg alt ansvar. Brukeren er ansvarlig for alle skader på tredje og deres eiendom. Egenhendige forandringer på maskinen utelukker et ansvar fra produsentens side for skader som resulterer av dette.

Ta hensyn til sikkerhets- og betjeningshenvisningene

Før du tar maskinen i bruk første gang, må du, som bruker, lese nøye igjennom denne driftsveiledningen. Følg den og oppbevar den for senere bruk. La aldri barn eller andre personer som ikke kjenner til denne betjeningsveiledningen bruke maskinen.

Gi betjeningsveiledningen videre sammen med maskinen dersom du overlever den til en ny eier.

Generelle sikkerhetshenvisninger

I dette avsnittet finner du generelle sikkerhetshenvisninger. Advarsels-henvisninger som gjelder spesielt for de enkelte maskindelene, funksjonene eller aksjonene finnes på det resp. stedet i denne veiledningen.

Før arbeidet med maskinen

Personer som bruker maskinen må ikke være påvirket av rusmidler som f.eks. alkohol, narkotika eller medikamenter.

Personer under 16 år må ikke betjene maskinen – lokale bestemmelser kan fastlegge minstealderen for brukere. Denne maskinen er ikke beregnet for å betjenes av personer (inkludert barn) som har innskrenket fysiske, psykiske eller sensoriske evner eller som ikke har tilstrekkelig erfaring og/eller kunnskaper til dette, med mindre en person som er ansvarlig for deres sikkerhet overvåker betjeningen eller gir dem anvisning om betjeningen av maskinen.

Barn bør holdes under oppsyn for å være sikker på at de ikke leker med maskinen.

Før arbeidet starter gjør deg fortlørlig med alle innretningene og betjenings-elementene, såsom med funksjonene av disse.

Lagre drivstoffet kun i beholdere som er godkjent for dette og aldri i nærheten av varmekilder (f.eks. ovner eller varmtvannsbeholdere). Fyll kun på drivstoff ute i det fri.

Fyll aldri på drivstoff når motoren er i gang eller er varm.

Skift ut skadete eksosrør, drivstofftank eller tanklokk.

Kontrollér før bruken,

- om gressoppfangeren fungerer og om utkastklaffen lukkes skikkelig. Skadete, utslitte eller manglende deler må utskiftes snarest mulig.
- om skjæreverktøyene, festeboltene og den hele skjæreenheten er skadet eller slitt. Slitte eller skadete deler må skiftes ut av et fagverksted kun med en hel sats nye deler, for å utelukke ubalanse.
- om vertikalskjærer-/luftrakslingen er korrekt og sikkert festet.

Reservedeler og tilbehør må tilsvare kravene som er fastlagt av produsenten. Bruk derfor kun originale reservedeler og originalt tilbehør, eller slike som er godkjent av produsenten.

Reparasjoner må utelukkende foretas av et fagverksted.

Under arbeidet med maskinen

Ved arbeidet med eller på maskinen må du bruke tilsvarende arbeidsklær, som for eksempel:

- sikkerhetssko,
- lange bukser,
- tettsittende klær,
- hørselsvern,
- vernebrille.

Alle sikkerhetsinnretningene må alltid være påsatt fullstendig og i lytefri tilstand på maskinen.

Det må ikke foretas noen forandringer på sikkerhetsinnretningene.

Bruk maskinen kun i den tekniske tilstanden som er foreskrevet og utlevert av produsenten.

Du må aldri forandre de motorinnstillingene som er foretatt på forhånd fra fabrikken.

Unngå åpen ild, gnistdannelse og røk ikke.

Før alle arbeider på denne maskinen

Før beskyttelse mot skader må du før alle arbeider (f.eks. vedlikeholds- og innstillingsarbeider) og transport (f.eks. løfting eller bæring) på denne maskinen:

- slå av motoren,
- vente til alle bevegelige deler er stoppet fullstendig opp og motoren er avkjølt,
- trekke ut tennpluggkontakten på motoren for å forhindre at motoren startes opp ved en feiltakelse,
- ta hensyn til de ekstra sikkerhets-henvisningene i motorhåndboken.

Etter arbeidet med maskinen

Forlat aldri maskinen uten å slå av motoren.

Sikkerhetsinnretninger

Bilde 1

Fare

Bruk aldri en maskin med skadete eller uten påmonterte sikkerhetsinnretninger.

Utkastklaffen (1)

Utkastklaffen beskytter deg mot skader fra skjæreverket eller faste gjenstander som blir slynget ut. Maskinen må kun drives med påsatt utkastklaff.

Koblingsbøyle (2)

Koblingsbøylen tjener til din sikkerhet for i nødstilfeller å kunne straks stoppe skjæreverket.

Det må ikke prøves å gå utenom dens funksjon.

Symboler på maskinen

På maskinen finner du forskjellige symboler som klistremerker.

Her er forklaringen på symbolene:

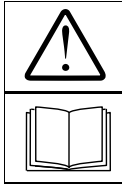

Pass på!

Før ibruktaking må bruksanvisningen leses igjennom!

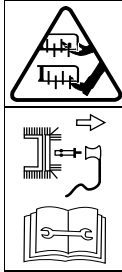

Før arbeider på skjæreverktøyene må tennpluggkontakten trekkes ut! Hender og føtter må holdes borte fra skjæreverktøyene! Før innstilling eller rengjøring av maskinen eller før kontroll, må maskinen slås av og tennpluggkontakten trekkes ut.



Tredje personer må holdes borte fra fareområdet!



Det må brukes øye- og hørselsvern!

Hold alltid disse symbolene på maskinen i lesbar tilstand.

Symbolene i veiledningen

I denne veiledningen blir det brukt symboler som viser farer eller kjennetegner viktige henvisninger. Her er forklaringen på symbolene:

Fare

Du blir gjort oppmerksom på farer som henger sammen med den virksomheten som blir beskrevet og hvor det er fare for personer.

OBS

Du blir gjort oppmerksom på farer som henger sammen med den virksomheten som blir beskrevet og hvor det kan oppstå skade på maskinen.

Henvisning

Kjennetegner viktige informasjonen og anvendelsestips.

Montering

På slutten av driftsveiledningen eller som et separat ark er monteringen av maskinen framstilt med bilder.

Henvisning om avskaffing

Rester av emballasjen, gamle maskiner osv. må avskaffes i henhold til de lokale forskriftene.

Funksjon

Maskinen blir ført for hånd over gressflaten som skal bearbejdes. Skjæreverket blir drevet av en bensinmotor.

Arbeidsdybden blir regulert sentralt via høydeinnstillingen.

Vertikalskjæring:

Skjæreverket dreier seg i kretsform og skjærer opp fillaget som har dannet seg på grunn av mose, lav og ugress og fremmer det skårete materialet ut eller i gressoppfangeren. Under skjæringen trenger skjæreknivene ned i bakken og sørger dermed for oppløsning av plenen og bedre opptak av næringsstoffene. Vi anbefaler å vertikalskjære plenen om våren (april/mai) og om høsten (oktober).

Lufting (med lufteraksling som opsjon):

Skjæreverket (lufterakslingen) dreier seg i kretsform og kjemmer plenen hhv. lufter flater hvor det vokser lav. Mosen som blir fjernet blir transportert ut eller i gressoppfangeren. Under luftingen blir overflaten på bakken skrapet opp, derved kan vannet bedre renne ut og dette letter opptaket av surstoff. Vi anbefaler om nødvendig å lufte plenen under hele vokseperioden.

Betjening

Ta også hensyn til henvisningene i motorhåndboken.

Fare

Uhell

– Personer, særlig barn, eller dyr må aldri oppholde seg i nærheten av maskinen under vertikalskjæringen.

Fare for skade på grunn av steiner eller andre gjenstander som blir slynget ut.

Styrt

- Før maskinen kun med skrittempo.
- Ved vertikalskjæringen i bratte bakker, kan maskinen vippe om og du bli skadet. Kjør maskinen kun på tvers av bakken, aldri oppover og nedover. Ikke vertikalskjær i bakker med en skråning på mer enn 20%.
- Vær særlig forsiktig når du endrer kjøretretningen og pass alltid på at du står godt og sikkert.
- Vær særlig forsiktig når du trekker maskinen bakover mot deg.
- Det er fare for skade ved vertikalskjæring i grenseområder. Vertikalskjæring i nærheten av kanter, hekker eller i bratte bakker er farlig. Overhold sikkerhetsavstanden ved vertikalskjæring.
- Ved vertikalskjæring av fuktig gress kan maskinen skli på grunn av mindre bakkekontakt og du kan falle av. Vertikalskjær kun når gresset er tørt.
- Arbeid kun ved dagslys eller ved tilstrekkelig kunstig lys.
- Ikke bruk maskinen ved dårlig vær, som f.eks. ved fare for regn eller torden.

Skader

- Den sikkerhetsavstanden som er gitt ved styrestangen til det roterende verktøyet må alltid overholdes.
- Arbeidsområdet til betjeneren befinner seg bak styrestangen under driften.
- La aldri hender eller føtter komme i nærheten av roterende deler eller under dem.
- Stå aldri foran utkaståpningene når maskinen startes.
- Etter at motoren er slått av, dreier skjæreverktøyet seg videre i noen sekunder. Hender og føtter må holdes borte.
- Stopp motoren og vent til skjæreverktøyet er stoppet opp:
 - før du vipper maskinen,
 - for transport over andre flater enn gress.

- Slå av motoren og trekk ut tennpluggkontakten for å unngå at motoren blir startet ved en feiltakelse:
 - før du fjerner tilstoppinger og blokkeringer i utkastet;
 - før du kontrollerer, rengjør, innstiller vertikalskjæreren eller foretar arbeider på maskinen;
- dersom et fremmedlegeme blir truffet. Vertikalskjæreren må undersøkes for skader og ved skader må et fagverksted oppsøkes;
- dersom maskinen begynner å vibrere uvanlig sterkt. Undersøk maskinen straks.
- Løft eller bær aldri maskinen når motoren er i gang.
- Ved avtaking av gressoppfangeren kan du selv eller andre personer bli skadet på grunn av det skårete materialet som blir slynget ut. Tøm gressoppfangeren aldri når motoren er i gang. Slå av maskinen.
- Kontrollér terrenget hvor maskinen skal brukes, og fjern alle gjenstander som kan bli fanget opp og slengt rundt.
- Dersom et fremmedlegeme (f.eks. stein) blir truffet av skjæreverktøyet, eller dersom maskinen begynner å vibrere uvanlig; slå motoren straks av og trekk ut tennpluggkontakten. Maskinen må undersøkes for skader på et fagverksted før videre drift.
- Maskinen må aldri startes når begge framhjulene er i arbeidsposisjon. Skjæreverket har berøring med bakken og maskinen kan sette seg i bevegelse.

Kvelning

- Fare for kvelning på grunn av karbonmonoksid. La forbrenningsmotoren kun gå ute i det fri.

Eksplasjon og brannfare

- Bensindamp er eksplosiv og bensin kan lett antennes.
- Fyll drivstoff på før du starter motoren. Hold tanken lukket når motoren går eller så lenge den er varm.

- Drivstoff må kun fylles på når motoren er slått av og avkjølt. Unngå åpen ild, gnistdannelse og røk ikke. Fyll kun på drivstoff ute i det fri.
- Dersom drivstoff har rent over, må motoren ikke startes. Fjern maskinen fra den flaten som er tilsmusset med drivstoffet og vent til drivstoffdampene er dampet bort.
- For å unngå brannfare, hold følgende deler frie for gress eller olje som renner ut:
 - motoren,
 - eksosrøret,
 - bensintanken.

Obs

Skader på maskinen

- Steiner, kvister eller lignende gjenstander som ligger i terrenget kan føre til skader på maskinen og dens funksjon. Fjern faste gjenstander fra arbeidsområdet før hver bruk.
- Bruk maskinen kun når den er i lytefri tilstand. Gjennomfør en synsprøve før hver drift. Kontrollér i særdeleshet sikkerhets-elementene og skruforbindelsene for skade og at de sitter godt fast. Skift ut skadete deler før du drift.
- Bruk maskinen kun på en gressplen som er kortklippet og tørt. Plenhøyden bør være ca. 4–5 cm.

Driftstider

Ta hensyn til de nasjonale/kommunale forskriftene når det gjelder brukstidene (pør evt. hos den angjeldende myndigheten på stedet der du bor).

Posisjonsangivelser

Ved posisjonsangivelsene på maskinen (f.eks. venstre, høyre) går vi alltid ut ifra at du står bak styrestangen og ser i maskinens arbeidsretning.

1. Forberedning av maskinen



OBS

Maskinen blir av transportgrunner utlevert uten motorolje.

– Før første gangs bruk må det derfor fylles på motorolje, se motorhåndboken.

- Bensin, blyfri fylles på (se motorhåndboken).
- Tanken må aldri fylles opp slik at drivstoffet renner over, men høyden opp til 2 cm under underkanten av påfyllingsstussen.
- Tanken lukkes skikkelig igjen.

2. Innhengning av gressoppfangeren

(som opsjon alt etter modell)

Bilde 2

- Utkastklaffen løftes opp og gressoppfangeren henges inn.

3. Innstilling av arbeidsdybden

Bilde 3



OBS

For første gangs bruk må arbeidsdybden riktig innstilles.

Høydeinnstillingsspaken må kun stilles i den første innstillingen for arbeidsdybde (posisjon 1).



Henvisning

Ved slitasje av knivene/luftertaggene er det nødvendig å innstille arbeidsdybden på nytt senere. En optimal arbeidstydde er oppnådd når knivene/luftertaggene på skjæreverktøyet griper 2–3 mm ned i bakken.

En for stor arbeidsdybde kan føre til overbelastning på maskinen og forårsake skader. Pass derfor på at du har en korrekt innstilling på arbeidsdybden.

- Høydeinnstillingsspaken (alt etter utførelse) må innstilles tilsvarende slitasjen. Innstillingene 2, 3, 4 og 5 blir kun brukt dersom knivene/luftertaggene er slitte. Alt etter slitasje blir det innstilt dypere trinnvis, begynn ved 2.

4. Starting av motoren

Ta også hensyn til henvisningene i motorhåndboken.

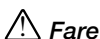

Fare

Hender og føtter må holdes borte fra skjæreverket.



OBS

Før du starter motoren må alle skjæreverktøy og drev kobles ut. Maskinen må ikke vippes ved start.

- Maskinen stilles ned på en jevn flate helst med kort eller lite gress.

Foreta innstillinger

Bilde 5

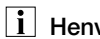

Henvisning om gasspak

Alt etter utførelse befinner seg gasspaken (bilde 5) på motoren eller styrestangen på maskinen.

- Bensinkranen åpnes (dersom denne finnes – se motorhåndboken).



Henvisninger om motoren



- Ta hensyn til informasjonene i motorhåndboken.
- Også ved en varm motor kan det eventuelt være nødvendig å betjene choken hhv. primeren.

Start med kald motor

- Gasspaken på  (maskiner med choke) – bilde 5a eller

- gasspaken på  /Max/Run og primeren trykkes kraftig 1 til 3 ganger (maskiner uten choke) – bilde 5b/c,

eller

- gasspaken på  /Max/Run og chokespaken (på motoren) stilles på "Choke"/ – bilde 5b/d.

Start med varm motor

- Gasspaken på  /Max/Run.

Starting av motoren

- Transportspaken stilles i transportstillingen , slik at skjæreverket ikke berører bakken (bilde 9b).
- Stå bak maskinen.
- Startsnoren trekkes langsomt inntil det merkes motstand, deretter trekkes den hurtig og kraftig helt ut. Startsnoren må ikke smekke tilbake, men må føres langsomt tilbake – bilde 5e.

Innstillinger etter motorstart

- Chokespaken på motoren (alt etter utførelse) stilles tilbake på  /Max/Run/11.
- Gasspaken stilles på det ønskede motorturtallet.



Henvisning

For vertikalskjæring stilles gasspaken alltid på full gass  /Max/Run. Videre informasjon angående betjening av motoren finner du i motorhåndboken.



5. Stopping av motoren

Bilde 7

- Koblingsbøylen slippes for å slå av skjæreverket.
- Gasspaken stilles på  /Stop.

6. Vertikalskjæring/lufting

Bilde 6

- Motoren startes som angitt.
- Koblingsbøylen trekkes (bilde 6a):
 - Sperrespaken trekkes og holdes.
 - Koblingsbøylen trekkes og holdes.
 - Sperrespaken slippes. Skjæreverket er i gang.
- Transportspaken stilles fra transportstillingen  i arbeidsstillingen  – bilde 4.



Henvisning

På grunn av skjæreverkets bakkekontakt kan maskinen sette seg i bevegelse.

- Før apparatet i parallelle baner (bilde 6b).
- Koblingsbøylen slippes for å stoppe skjæreverket (bilde 6c). Skjæreverket stopper etter kort tid.

7. Avtaking og tømning av gressoppfangeren

(som opsjon alt etter modell)

Bilde 8

- Motoren stoppes og det må ventes til motoren står stille.
- Utkastklaffen løftes opp og gressoppfangeren tas av.
- Innholdet tømmes.

8. Arbeide uten gressoppfanger

Når du tar av gressoppfangeren, vipper utkastklaffen nedover. Ved arbeider uten gressoppfanger blir det skårete materialet kastet direkte ned under.

9. Etter endt arbeid

- Motoren stoppes.
- Det må ventes til alle bevegelige deler er fullstendig stoppet opp og motoren er avkjølt.
- Transportspaken stilles i transportstillingen .
- Bensinkranen lukkes (dersom denne finnes – se motorhåndboken).
- Tennpluggkontakten trekkes på motoren.
- Gressoppfangeren tømmes.

Henvi sning

Maskiner må kun plasseres i lukkede rom når motoren er avkjølt.

10. Montering av lufterakslingen

(som opsjon alt etter modell)

Dette arbeidsskrittet blir beskrevet i avsnittet “Vedlikehold/Rengjøring”.

Henvi sninger om vertikalskjæring/lufting

For at rotområdet på gressplenen skal luftes sterkere om våren og det nye gresset kan vokse bedre, er det nødvendig å vertikalskjære gressplenen oftere på denne årstiden enn om sommeren.

Vertikalskjæring av gressplenen – om våren oftere, – om sommeren etter behov, – ved gressplener som har mye skygge, oftere også om sommeren.

Lufting av gressplen – om nødvendig under hele vokseperioden.

Vertikalskjær/luft gressplenen kun ved gresslengde opp til 4 cm. Dersom gresset har overskredet denne lengden, må gressplenen klippes før vertikalskjæring/lufting. De bearbejdede stedene vannes og gjødsles etterpå, slik at gresset kan vokse fortere igjen.

Transport

OBS

Skjæreverket og maskinen kan bli skadet dersom du beveger maskinen f.eks. over faste veier, når motoren er slått av. Hver bakkekontakt av skjæreverket må unngås. For alltid maskinen i vippet stilling og kun på bakhjulene (bilde 9a) hhv. når framhjulene er i transportstilling (bilde 9b). Løft eller bær aldri maskinen, uten å ha slått av motoren og trukket ut tennpluggkontakten på forhånd.

Sette framhjulene i transportstilling

Bilde 9b

- Transportspaken (1) stilles bakover i posisjon .

Korte strekningen med hånd

- Motoren stoppes.
- Maskinen vipres lett bakover, slik at framhjulene er frie (bilde 9a) hhv. framhjulene settes i transportstilling, slik at skjæreverket ikke berører bakken (bilde 9b).
- Maskinen skyves.

Med et kjøretøy

Fare

Før hver transport må motoren stoppes og avkjøles. Tennpluggkontakten trekkes ut.

Transportér aldri maskinen i vippet stilling.

Maskinen må sikres tilstrekkelig ved transport oppå eller inni et kjøretøy slik at den ikke kan forskyve seg utilsiktet.

Maskinen må kun transporteres med tom drivstofftank. Tanklokket må være lukket fast.

Bilde 10

- For å lettere kunne forstue maskinen klaffes styrestangen sammen.

Vedlikehold/Rengjøring

Fare

For beskyttelse mot skader må du før alle arbeider på maskinen – slå av motoren, – vente til alle bevegelige deler er stoppet fullstendig opp og motoren er avkjølt, – trekke ut tennpluggkontakten på motoren for å forhindre at motoren startes opp ved en feiltakelse, – ta hensyn til de ekstra sikkerhets-henvi sningene i motorhåndboken.

OBS

Vipp alltid maskinen slik at tennpluggen viser oppover, slik at det ikke oppstår motorskade på grunn av drivstoff eller olje.

Vedlikehold

Fare

For beskyttelse mot skader på grunn av skjæreverket må alle arbeider, som utskifting eller sliping av enkelte skjærekniver/luftertagger, foretas kun på et fagverksted (det er nødvendig med spesialverktøy).

OBS

Ta hensyn til vedlikeholdsforskriftene i motorhåndboken. La maskinen kontrolleres og vedlikeholdes på et fagverksted ved slutten av sesongen.

OBS

Fare for miljøskader på grunn av motorolje.

Ved oljeskift lever den gamle oljen inn på et innsamlingssted for gammel olje eller til et avfallsfirma.

Etter de første 2–5 driftstimene

- Olje skiftes, se vedlagte motorhåndbok.

En gang i sesongen

- Olje skiftes, se vedlagte motorhåndbok.
- Leddpunktene og dreiefjærene på utkastklaffen smøres.
- La maskinen kontrolleres og vedlikeholdes på et fagverksted ved slutten av sesongen.

Rengjøring



OBS

Rengjør maskinen etter hver drift. En maskin som ikke er gjort ren kan forårsake material- og funksjonsfeil. Ikke bruk høytrykksrensere for rengjøring.

Rengjøring av gressoppfangeren

Rengjøringen går lettest like etter at vertikal-skjæringen er ferdig.

- Gressoppfangeren tas av og tømmes.
- Gressoppfangeren kan rengjøres med en kraftig vannstråle (hageslange).
- Gressoppfangeren må tørke skikkelig før den brukes igjen.

Rengjøring av vertikalskjæreren



Fare

Ved arbeidet på skjæreverket kan du skade deg. Bruk arbeidshansker for din beskyttelse.

Rengjør maskinen helst like etter at vertikalskjæringen er ferdig.

- Skjærekassen og utkastklaffen rengjøres med en børste, håndkost eller en klut.
- Maskinen stilles ned igjen på hjulene og alle synlige rester av gress og smuss fjernes.

Utskifting av vertikal-skjærer-/lufterakslingen

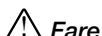

Fare

Ved arbeidet på skjæreverket kan du skade deg. Bruk arbeidshansker for din beskyttelse.



OBS

Bruk kun originale vertikalskjærer-/lufterakslinger som er godkjent av produsenten.

Bilde 11

- Motoren stoppes og må avkjøles.
- Tennpluggkontakten trekkes av.
- Gressoppfangeren (opsjon) tas av.
- Alt etter motortype må maskinen løftes opp litt framme eller bak – tennpluggen må peke oppover.



Henvisning

Maskinen må ikke løftes for langt opp – drivstoffet kan renne ut av tanken. Evt. må drivstoffet tappes av på forhånd.

- Vertikalskjærerakslingen (a) hhv. lufterakslingen (b) demonteres:
 - Holdebøylen (c) åpnes.
 - Halvdelen på lagerskålen (d) åpnes.
 - Den komplette akslingen skyves til høyre ut av sekskantholderen (e) og tas av nedover.
- Vertikalskjærerakslingen (a) hhv. lufterakslingen (b) monteres:
 - Den komplette akslingen skyves litt inn nedenfra i sekskantholderen (e) og akslingslageret (g) settes inn i halvdelen på lagerskålen (f) og holdes fast.
 - Halvdelen på lagerskålen (d) lukkes.
 - Holdebøylen (c) lukkes. Pass på at den smekker inn korrekt!
- Kontrollér at vertikalskjærer-/lufterakslingen sitter korrekt.

Når maskinen skal tas ut av drift

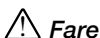

Fare

Eksplisjons- og brannfare.

Lagre aldri maskinen med drivstoff (bensin) i tanken i rom hvor drivstoffdampene kan komme i berøring med åpen flamme eller gnister.



OBS

Materialskaader på maskinen.

Lagre maskinen (med avkjølt motor) kun i rene og tørre rom. Beskytt maskinen mot rust dersom den skal lagres i et lengre tidsrom f.eks. om vinteren.

Etter sesongen eller når maskinen ikke skal brukes på lengre enn én måned, må:

- drivstoffet tappes av i en egnet beholder og motoren tas ut av drift slik som beskrevet i motorhåndboken.



OBS

Drivstoffet må kun tappes av ute i det fri.

- Maskinen og gressoppfangeren rengjøres,
- alle metalldelene beskyttes mot rust ved å tørkes av med en klut som er innsmurt med olje (uten harpiks) eller sprøytes inn med oljespray.

Garanti

I hvert land gjelder de garantibestemmelsene som er utgitt av vårt firma hhv. vår importør. Feil på maskinen blir reparert gratis i henhold til ansvarsbetingelsene, dersom årsaken skulle skyldes material- eller produksjonsfeil. I garantitilfeller må du henvende deg til forhandleren eller til nærmeste salgskontor.

Informasjoner om motoren

Produsenten av motoren er ansvarlig for alle problemer med motoren når det gjelder effekt, effektmåling, tekniske data, garanti og service. Informasjoner finner du i den separat medleverte eier-/betjeningshåndboken fra motorprodusenten.

Feilsøking og -utbedring

Forstyrrelser i driften av din vertikalskjærer har ofte enkle årsaker, som du bør kjenne til og som du delvis selv kan utbedre. I tvilstilfeller hjelper deg forhandleren din med råd og veiledning.

Problem	Mulig(e) årsak(er)	Avhjelp
Startersnoren lar seg ikke trekke ut.	Motoren er defekt.	Et fagverksted må oppsøkes.
Motoren starter ikke.	Gasspaken står ikke riktig.	Gasspaken i stilling N/CHOKE (ved kald motor).
		Gasspaken i stilling ↻/Max/Run eller START (ved varm motor).
	Ingen drivstoff i tanken.	Fyll tanken med rent, fersk drivstoff.
	Tennpluggkontakten er ikke satt på.	Tennpluggkontakten settes på.
	Tennpluggen er smusset eller defekt, elektrodeavstanden er feil.	Tennpluggen demonteres, kontrolleres, rengjøres, om nødvendig må den skiftes ut; elektrodeavstanden stilles inn (se motorhåndboken).
	Drivstoffet er gammelt eller smusset.	Drivstoffet skiftes ut med fersk drivstoff.
	Luftfilteret er smusset.	Luftfilteret rengjøres (se motorhåndboken).
	Primer/choke er ikke betjent ved kald start.	Primer/choke betjenes (se motorhåndboken).
	Turtallet avtar.	Arbeidsdybden er for stor.
Gresset er for høyt.		Gressplenen må klippes før vertikalskjæring.
Utkastkanalen er tilstoppet.		Tennpluggkontakten trekkes av, tilstoppingen fjernes.
Luftfilteret er smusset.		Luftfilteret rengjøres (se motorhåndboken).
Dårlig vertikalskjæringsresultat.	Arbeidsdybden er for liten.	Større arbeidsdybde stilles inn.
	Skjæreverket er slitt.	Skjæreverket må skiftes ut på et fagverksted.
Det skårete materialet blir liggende/gressoppfangeren blir ikke full.	Gressoppfangeren er full/smusset.	Vertikalskjæreren slås av, gressoppfangeren tømmes, hhv. rengjøres.
	Utkastkanalen er tilstoppet.	Tennpluggkontakten trekkes av, utkastkanalen rengjøres.
Uvanlige lyder (rasling, knepping, klapping).	Skruer, mutrer eller andre festedeler er løse.	Delene festes. Dersom lydene blir værende, må et fagverksted oppsøkes.
Rystelser, vibrasjoner.	Skjæreverket er skadet, bøyet.	Motoren må straks slås av. Skjæreverket må skiftes ut på et fagverksted.
	Motorfestet er løsnet.	Motoren må straks slås av. Motoren må festes fast på et fagverksted.