

# STIGA®

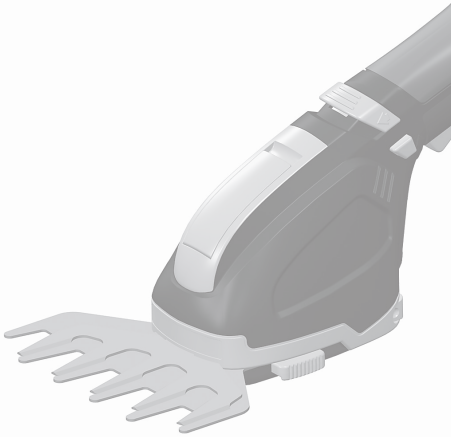

## GM Li 7.2 GM Li 10.8

ŽOLĒS ŽIRKLĒS  
ŠĶĒRU TIPIA ZĀLES ŠĶĒRES  
ГОЛЕМ ТИП НА НОЖИЦИ ЗА СЕЧЕЊЕ ТРЕВА  
SCHAARTYPE GRASSCHAAR  
SAKSTYPE GRESSAKS  
NOŻYCE DO TRAWY  
APARADOR DE RELVA  
MAŠINĀ DE TĀIAT IARBA DE TIP FOARFECĂ  
НОЖНИЦЫ ДЛЯ ТРАВЫ (ГАЗОННЫЕ НОЖНИЦЫ) СКЛАДЫВАЮЩЕГОСЯ ТИПА  
NOŽNICE NA TRÁVU  
ŠKARJE ZA TRAVO  
REZAČI ZA TRAVU TIPIA MAKAZA  
SAX TYP GRĀS SKĀR  
MAKAS TIPI ÇİM KESME ALETLERİ

VARTOJIMO INSTRUKCIJA.....LT  
OPERATORA ROKASGRĀMATA.....LV  
УПАТСТВО ЗА УПОТРЕБА.....MK  
GEBRUIKERSHANDLEIDINGNL.....NL  
BRUKSANVISNING - VEDLIKEHOLD.....NO  
INSTRUKCJE OBSŁUGI.....PL  
MANUAL DE USO.....PT  
MANUAL DE INSTRUCȚIUNI.....RO  
РУКОВОДСТВО ПО ЭКСПЛУАТАЦИИ.....RU  
NĀVOD NA POUŽITIE.....SK  
PRIROČNIK Z NAVODILI.....SL  
PRIRUČNIK SA UPUTSTVIM.....SR  
BRUKSANVISNING OCH UNDERHÅLL.....SV  
KULLANIM KILAVUZU.....TR



LIETUVIŠKAI - Originalių instrukcijų vertimas .....	<b>LT</b>
LATVIEŠU - Instrukciju tulkojums no oriģinālvalodas .....	<b>LV</b>
МАКЕДОНСКИ -Превод на оригиналните упатства .....	<b>MK</b>
NEDERLANDS - Vertaling van de oorspronkelijke gebruiksaanwijzing .....	<b>NL</b>
NORSK - Oversettelse av original bruksanvisning .....	<b>NO</b>
POLSKI - Tłumaczenie instrukcji oryginalnej .....	<b>PL</b>
PORTUGUÊS - Tradução do manual original .....	<b>PT</b>
ROMÂN - Traducerea manualului fabricantului .....	<b>RO</b>
РУССКИЙ - Перевод оригинальных инструкций .....	<b>RU</b>
SLOVENŠČINA - Prevod izvirnih navodil .....	<b>SL</b>
SLOVENSKY - Preklad pôvodného návodu na použitie .....	<b>SK</b>
SRPSKI - Prevod originalnih uputstva .....	<b>SR</b>
SVENSKA - Översättning av bruksanvisning i original .....	<b>SV</b>
TÜRKÇE - Orijinal Talimatların Tercümesi .....	<b>TR</b>

1

**GM Li 7.2**  
**GM Li 10.8**

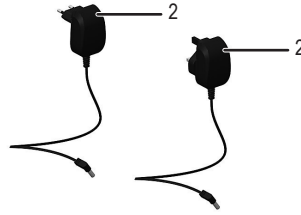

**GM GB8**  
**GM GB10**  
**GM GB13**



**GM SB18**  
**GM SB20**



**GM PD**



**GM RK**

**GM ES**

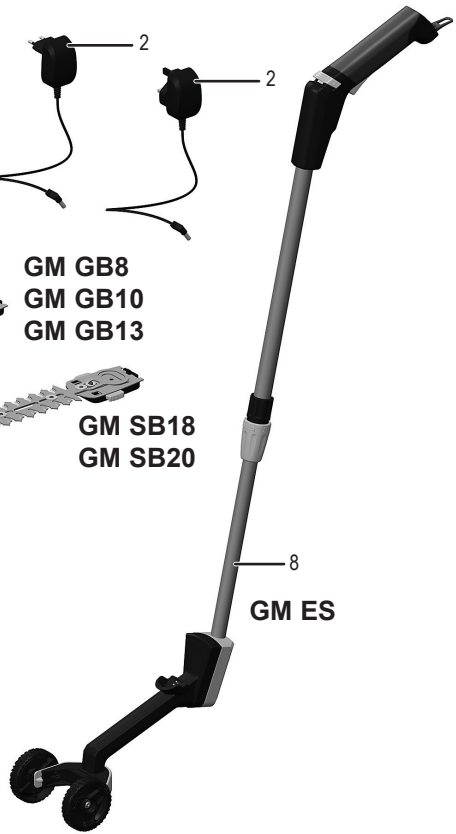

### LT

- 1 Akumulatorius
- 2 Akumulatoriaus įkroviklis
- 3 Žolės kirpimo geležtė
- 4 Korpusas
- 5 Krūmų kirpimo geležtė
- 6 Įjungimo fiksatorius
- 7 Jungiklis
- 8 Teleskopinė rankena
- 9 Genėjimo įrankis (atskiras priedas)
- 10 Pūrentuvas (atskiras priedas)

### MK

- 1 Акумулатор
- 2 Уред за полнење на акумулаторот
- 3 Сечило за сечење на трава
- 4 Куќиште
- 5 Сечило за сечење на грмушки
- 6 Заклучувач на вклучувањето
- 7 Прекинувач
- 8 Телескопска рачка
- 9 Режач за поткастрување (посебен прилог)
- 10 Копач (посебен прилог)

### LV

- 1 Akumulators
- 2 Akumulatora uzlādes ierīce
- 3 Zāles griešanas asmens
- 4 Korpus
- 5 Krūmu griešanas asmens
- 6 Ieslēgšanas slēdzene
- 7 Slēdzis
- 8 Teleskopiskais rokturis
- 9 Atzarošanas griezējs (atsevišķa pierīce)
- 10 Kultivators (atsevišķa pierīce)

### NL

- 1 Accumulator
- 2 Laadapparaat voor accumulator
- 3 Grassnijblad
- 4 Behuizing
- 5 Struiksniijblad
- 6 Inschakelvergrendeling
- 7 Schakelaar
- 8 Telescopische handgreep
- 9 Snoeisnijder (aparte bevestiging)
- 10 Snijder (aparte bevestiging)

**NO**

- 1 Akkumulator
- 2 Ladeenhet for akkumulator
- 3 Gress skjæreblad
- 4 Hus
- 5 Busk skjæreblad
- 6 Innkoblingslås
- 7 Bryter
- 8 Teleskophåndtak
- 9 Beskjæringssaks (separat tilbehør)
- 10 Harve (separat tilbehør)

**PT**

- 1 Acumulador
- 2 Carregador do acumulador
- 3 Lâmina de corte de relva
- 4 Carcaça
- 5 Lâmina de corte de arbustos
- 6 Bloqueio contra ligação
- 7 Interruptor
- 8 Cabo telescópico
- 9 Podador (acessório separado)
- 10 Sacho (acessório separado)

**RU**

- 1 Аккумулятор
- 2 Зарядное устройство для аккумулятора
- 3 Лезвие для срезания травы
- 4 Корпус
- 5 Лезвие для срезания кустарника
- 6 Блокировка включения
- 7 Переключатель
- 8 Телескопическая ручка
- 9 Резак для веток (отдельная принадлежность)
- 10 Корчеватель (отдельная принадлежность)

**SL**

- 1 Akumulator
- 2 Polnilna naprava za akumulator
- 3 Strizni nož
- 4 Ohišje
- 5 Strežno rezilo
- 6 Blokada vklopa
- 7 Stikalo
- 8 Teleskopski ročaj
- 9 Žaga za obrezovanje (ločen nastavek)
- 10 Grebača (ločen nastavek)

**SV**

- 1 Batteri
- 2 Laddningsenhet för batteri
- 3 Gräskärblad
- 4 Hus
- 5 Buskskärblad
- 6 Inkopplingslås
- 7 Omkopplare
- 8 Teleskophandtag
- 9 Sekator (separat fastsättning)
- 10 Kultivator (separat fastsättning)

**PL**

- 1 Akumulator
- 2 Ładowarka do akumulatora
- 3 Ostrze do cięcia trawy
- 4 Obudowa
- 5 Ostrze do cięcia krzewów
- 6 Blokada włączenia
- 7 Włącznik
- 8 Uchwyt teleskopowy
- 9 Sekator do gałęzi (oddzielna końcówka)
- 10 Kultywator (oddzielna końcówka)

**RO**

- 1 Acumulador
- 2 Dispozitiv de încărcare pentru acumulator
- 3 Lamă pentru tăierea ierbii
- 4 Carcasă
- 5 Lamă pentru tăierea arbuștilor
- 6 Blocaj pentru comutatorul de pornire
- 7 Comutator
- 8 Mâner telescopic
- 9 Clește de tăiat crengi (atașament separat)
- 10 Cultivator (atașament separat)

**SK**

- 1 Akumulátor
- 2 Zariadenie na nabíjanie akumulátora
- 3 Rezná čepeľ na trávu
- 4 Kryt
- 5 Pílový kotúč na kríky
- 6 Blokovanie zapnutia
- 7 Vypínač
- 8 Teleskopická rukoväť
- 9 Záhradnícke nožnice (samostatný doplnok)
- 10 Kyprič (samostatný doplnok)

**SR**

- 1 Akumulator
- 2 Punjač za akumulator
- 3 Sečivo za travu
- 4 Kućište
- 5 Sečivo za sečenje žive ograde
- 6 Brava za uključivanje
- 7 Prekidač
- 8 Teleskopska ručka
- 9 Makaze za orezivanje (poseban dodatak)
- 10 Gruber (poseban dodatak)

**TR**

- 1 Akü
- 2 Akü için şarj cihazı
- 3 Çim biçme bıçağı
- 4 Muhafaza
- 5 Çalı kesme bıçağı
- 6 Basmalı kilit
- 7 Düğme
- 8 Teleskopik sap
- 9 Budama makası (ayrı ataşman)
- 10 Kök sökücü (ayrı ataşman)

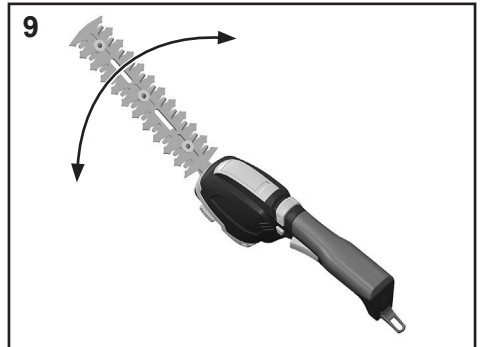
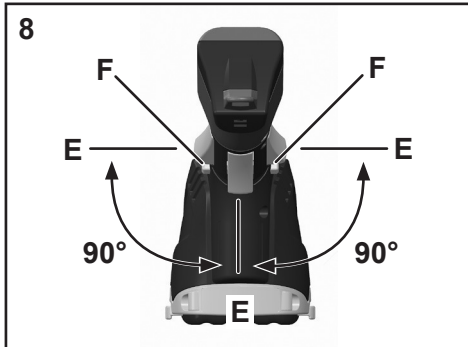
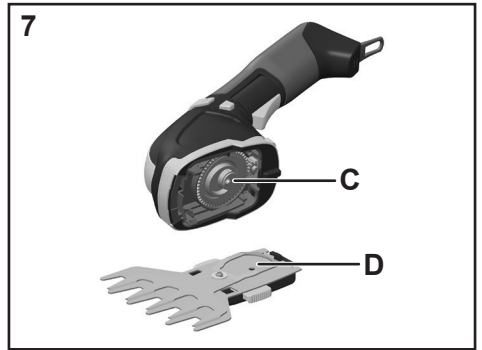
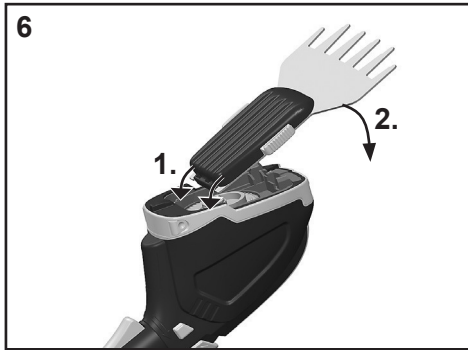
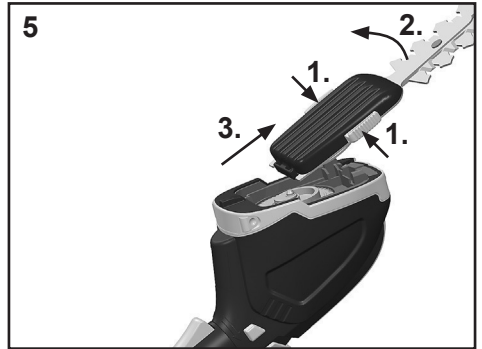
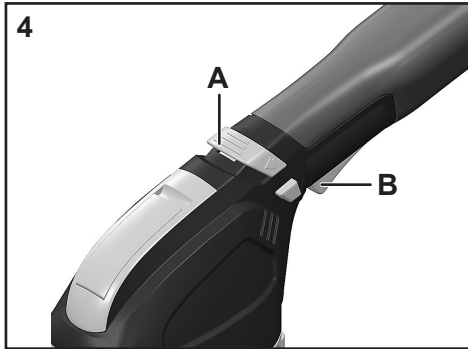
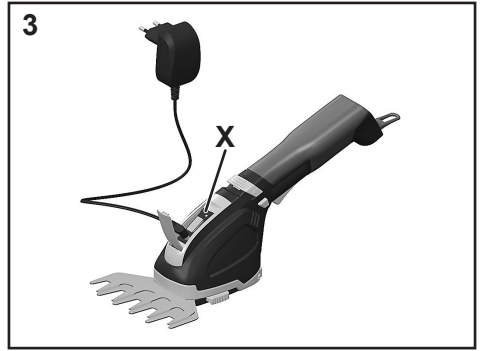
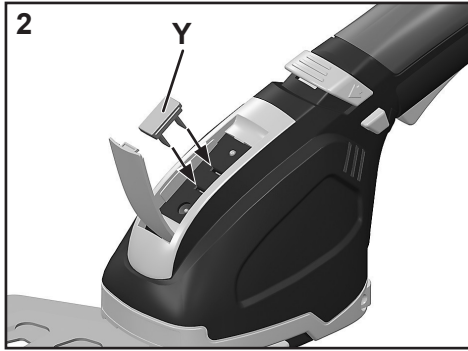

10

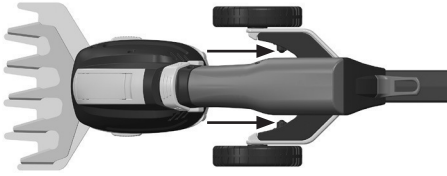

11

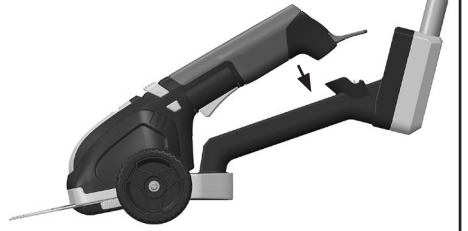

12

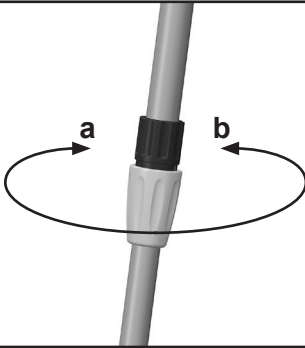

13

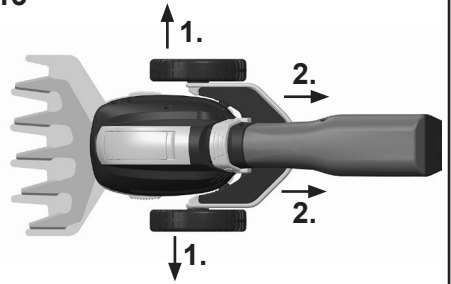

14

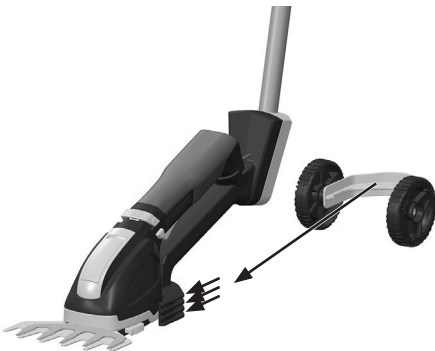

15

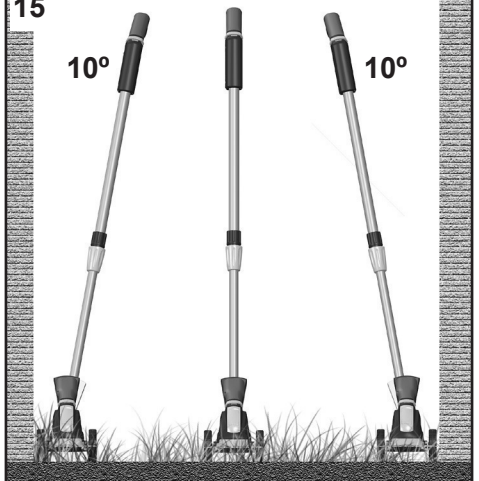

Piktogramų iliustracijos ir paaiškinimai  
 Илустрација на пиктограмот и објаснување  
 Piktogram illustrasjon og forklaring  
 Ilustração e explicação dos pictogramas  
 Изображение и пояснение пиктограмм  
 Opis orozorilnih znakov na napravi  
 Pictogram illustration och förklaring

Piktogramas ilustrācija un paskaidrojums  
 Piktogrammen, illustratie en uitleg  
 Piktogramy i ich objaśnienia  
 Ilustrațiile și explicația pictogramelor  
 Piktogramy a vysvetlenie  
 Piktogram, ilustracija i objašnjenje  
 Piktogram gösterimi ve açıklaması

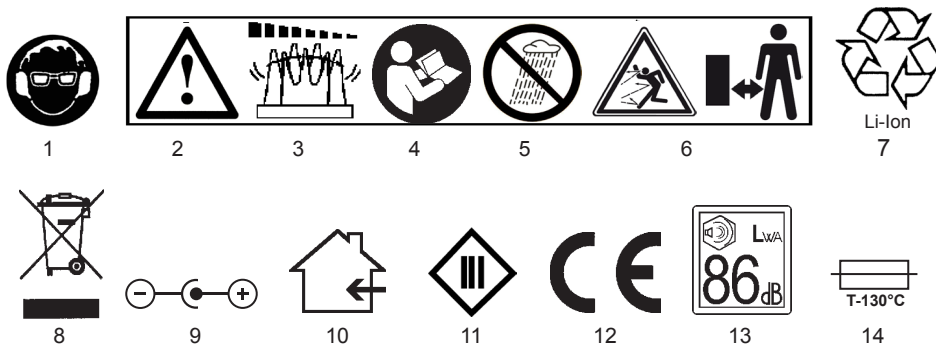

- LT**
- 1 Naudokite akių ir klausos apsaugos priemonės!
  - 2 Įspėjimas!
  - 3 Prietaiso veikimas iš inercijos!
  - 4 Skaitykite naudojimo instrukciją
  - 5 Nenaudokite įrankio drėgnomis oro sąlygomis
  - 6 Neleiskite pašaliniam asmeniui eiti į pavojingą zoną
  - 7 Sugedę akumulatoriai turi būti perdirbti!
  - 8 Dėmesio: aplinkos apsauga! Draudžiama išmesti šį prietaisą su nerūšiuotomis buitinėmis atliekomis. Perduokite specialiam surinkimo punktui.
  - 9 Kištuko jungties poliai
  - 10 Skirta naudoti tik viduje.
  - 11 III apsaugos klasė / Saugus papildomas žemas įtampas
  - 12 Patvirtinimas, kad elektrinis įrankis atitinka Europos bendrijos direktyvas.
  - 13 Garantuojamas akustinės galios lygis  $L_{WA}$  86 dB(A)
  - 14 Apsauginė temperatūros riba

- LV**
- 1 Izmantojiet aizsarglīdzekļus acīm un ausīm!
  - 2 Brīdinājums!
  - 3 Pēc ierīces darbības beigām!
  - 4 Izlasiet lietošanas instrukcijas
  - 5 Nelietojiet darbarīku mitros laikapstākļos
  - 6 Trešajām personām jābūt ārpus bīstamās zonas
  - 7 Bojāti akumulatori ir jāpārstrādā!
  - 8 Uzmanību: Vides aizsardzība! Šo ierīci nedrīkst likvidēt kopā ar vispārējiem/sadzīves atkritumiem. Likvidēt tikai noteiktā savākšanas punktā.
  - 9 Kontaktdakšas polaritāte
  - 10 Tikai lietošanai telpās.
  - 11 Aizsardzības klase III / Drošības papildu zema sprieguma
  - 12 Apstiprina elektroinstrumenta atbilstību Eiropas Kopienas direktīvām.
  - 13 Garantētā akustiskās ietilpības pakāpe  $L_{WA}$  86 dB(A)
  - 14 Aizsardzības temperatūras ierobežojums



## МК

- 1 Користете заштитни средства за очи и уши!
- 2 Предупредување!
- 3 По пуштањето во работа на апаратот!
- 4 Прочитајте ги упатствата за работа
- 5 Не користете ја алатката во влажни временски услови
- 6 Држете ги третите лица надвор од опасната зона
- 7 Неисправните акумулатори треба да се рециклираат!
- 8 Внимание: Заштита на животната средина! Овој уред не смее да се отстранува заедно со општиот/домашниот отпад. Отстранете го само на одредена собирачна точка.
- 9 Поларитет на приклучниот конектор
- 10 Само за внатрешна употреба.
- 11 Класа на заштита III / Безбедносен низок напон
- 12 Ја потврдува усогласеноста на електричниот алат со директивите на Европската Заедница.
- 13 Гарантиран степен на акустичен капацитет  $L_{WA}$  86 dB(A)
- 14 Ограничување на заштитната температура

## NO

- 1 Bruk beskyttelsesmidler for øyer og ører!
- 2 Advarsel!
- 3 Etterlør av apparatet!
- 4 Les bruksanvisningene
- 5 Ikke bruk verktøyet i fuktige værforhold
- 6 Hold tredjeparter unna farensonen
- 7 Defekte akkumulatører må resirkuleres!
- 8 Obs: Miljøvern! Denne enheten kan ikke kastes sammen med generelt husholdningsavfall. Den skal kun avhendes på et bestemt innsamlingssted.
- 9 Polaritet av stikkontaktten
- 10 Kun for innendørs bruk.
- 11 Beskyttelsesklasse III / Sikkerhet Ekstra Lavspenning
- 12 Bekrefter at elektroverktøyet er i overensstemmelse med EU-direktivene.
- 13 Garantert akustisk kapasitetsnivå  $L_{WA}$  86 dB(A)
- 14 Beskyttende temperaturbegrensere

## PT

- 1 Utilizar meios protetores dos olhos e dos ouvidos!
- 2 Aviso!
- 3 Funcionamento por inércia do aparelho!
- 4 Ler as instruções de operação
- 5 Não utilizar a ferramenta em condições meteorológicas de chuva
- 6 Manter terceiros fora da zona de perigo
- 7 Os acumuladores com defeito devem ser reciclados!
- 8 Atenção: proteção ambiental! Este dispositivo não deve ser eliminado juntamente com o lixo geral/doméstico. Eliminar apenas num ponto de recolha designado.
- 9 Polaridade do conector de ficha
- 10 Apenas para utilização em recintos fechados.
- 11 Proteção classe III / Voltagem extra baixa de segurança
- 12 Confirma a conformidade da ferramenta elétrica com as diretivas da Comunidade Europeia.
- 13 Nível garantido de capacidade acústica  $L_{WA}$  86 dB(A)
- 14 Limite de temperatura protetor

## NL

- 1 Gebruik bescherming voor de ogen en oren!
- 2 Waarschuwing!
- 3 Nalopen van het apparaat!
- 4 Lees de gebruiksaanwijzingen
- 5 Gebruik het gereedschap niet bij nat weer
- 6 Houd derden buiten de gevarezone
- 7 Defecte accumulatoren moeten worden gerecycled!
- 8 Opgelet: Milieubescherming! Dit apparaat mag niet met het algemene/huishoudelijk afval worden weggegooid. Verwijdering alleen via een toegewezen inzamelplaats.
- 9 Polariteit van de stekker
- 10 Alleen voor gebruik binnen.
- 11 Beschermingsklasse III / Veiligheid Extra laag voltage
- 12 Bevestigt de conformiteit van het elektrische gereedschap met de richtlijnen van de Europese Unie.
- 13 Gegarandeerd akoestisch capaciteitsniveau  $L_{WA}$  86 dB(A)
- 14 Beschermende temperatuurgrenzen

## PL

- 1 Stosować środki ochrony wzroku i słuchu!
- 2 Ostrzeżenie!
- 3 Ostrzeżenie o ruchu przyrządu po wyłączeniu napędu!
- 4 Przeczytać instrukcję obsługi
- 5 Nie używać narzędzia w mokrych warunkach pogodowych
- 6 Nie dopuszczają osób trzecich do strefy zagrożenia
- 7 Uszkodzone akumulatory należy utylizować!
- 8 Uwaga: Ochrona środowiska! Tego urządzenia nie wolno wyrzucać wraz z odpadami ogólnymi/domowymi. Wyrzucać wyłącznie w wyznaczonych punktach zbiórki odpadów.
- 9 Biegunowość łącznika wtykowego
- 10 Tylko do użytku wewnątrz pomieszczeń.
- 11 Klasa ochronności III / Bezpieczeństwo Bardzo niskie napięcie
- 12 Elektronarzędzie spełnia wymagania dyrektywy Wspólnoty Europejskiej.
- 13 Gwarantowany poziom mocy akustycznej  $L_{WA}$  86 dB(A)
- 14 Zabezpieczający ogranicznik temperatury

## RO

- 1 Folosiți echipamente de protecție pentru ochi și urechi!
- 2 Avertisment!
- 3 După pornirea aparatului!
- 4 Citiți instrucțiunile de utilizare
- 5 Nu utilizați unealta în condiții meteorologice de umiditate
- 6 Țineți celelalte persoane la distanță față de zona periculoasă
- 7 Acumulatorii defecti trebuie să fie reciclați!
- 8 Atenție: Protecția mediului! Acest aparat nu trebuie să fie aruncat împreună cu gunoiul menajer/general. Eliminați numai la un punct de colectare desemnat.
- 9 Polaritatea conectorului
- 10 Doar pentru utilizare în interior.
- 11 Clasa de protecție III / Siguranță Extra Low Voltage
- 12 Confirmă conformitatea mașinii electrice cu directivele Comunității Europene.
- 13 Nivelul garantat al capacității acustice  $L_{WA}$  86 dB(A)
- 14 Limitele de protecție termică

## RU

- 1 Используйте защитные средства для глаз и ушей!
- 2 Предупреждение!
- 3 Инерционный ход изделия!
- 4 Прочитайте инструкции по эксплуатации
- 5 Запрещается использовать инструмент во влажных погодных условиях
- 6 Удалите посторонних людей из опасной зоны
- 7 Дефектные аккумуляторы необходимо сдать на переработку!
- 8 Внимание: Защита окружающей среды! Запрещается утилизировать данное изделие вместе с общими/бытовыми отходами. Утилизация только в назначенном пункте сбора.
- 9 Полярность штекерной части разъёма
- 10 Только для использования внутри помещений.
- 11 Класс защиты III / Безопасное сверхнизкое напряжение
- 12 Подтверждает соответствие электроинструмента директивам ЕС.
- 13 Гарантированный уровень звуковой мощности  $L_{WA}$  86 дБ(А)
- 14 Защитное ограничение температуры

## SL

- 1 Uporablajte zaščito za oči in ušesa!
- 2 Opozorilo!
- 3 Naprava po izklopu še vedno deluje!
- 4 Preberite navodila za uporabo
- 5 Orodja ne uporabljajte v vlažnih vremenskih razmerah
- 6 Tretjim osebam preprečite vstop v nevarno območje
- 7 Okvarjene akumulatorje morate reciklirati!
- 8 Pozor: zaščita okolja! Te naprave ne smete zavreči med splošne/gospodinjske odpadke. Zavrzete jo lahko samo na določenem zbirnem mestu.
- 9 Polarnost vtičnega spoja
- 10 Primerno samo za notranjo uporabo.
- 11 Razred zaščite III / Varnostna ekstra nizka napetost
- 12 Potrjuje skladnost električnega orodja z direktivami Evropske skupnosti.
- 13 Zagotovljen nivo zvokovne moči  $L_{WA}$  86 dB(A)
- 14 Zaščitni omejevalnik temperature

## SV

- 1 Använd skydd för ögon och öron!
- 2 Varning!
- 3 Efterkörning av apparaten!
- 4 Läs bruksanvisningen
- 5 Använd inte verktyget vid blött väder
- 6 Se till att utomstående håller sig borta från farozonen
- 7 Defekta batterier ska återvinnas!
- 8 Obs: Miljöskydd! Denna apparat får inte kastas tillsammans med vanligt hushållsavfall. Avfallshantering endast vid en angiven återvinningsplats.
- 9 Polaritet på stickkontakten
- 10 Endast för inomhusbruk.
- 11 Skyddsklass III / Säkerhet extra lågspänning
- 12 Bekräftar elverketysgens överensstämmelse med Europeiska gemenskapens direktiv.
- 13 Garanterad akustisk kapacitetsnivå  $L_{WA}$  86 dB(A)
- 14 Skyddstemperaturbegränsning

## SK

- 1 Používajte ochranné pomôcky na oči a uši!
- 2 Upozornenie!
- 3 Pozor! Zariadenie stále beží!
- 4 Prečítajte si návod na použitie
- 5 Nepoužívajte náradie v daždivom počasí
- 6 Držte tretie osoby mimo nebezpečnú zónu
- 7 Chybné akumulátory musia byť recyklované!
- 8 Pozor: Ochrana životného prostredia! Toto zariadenie nesmie byť vyhodené do koša spolu s domácim odpadom. Likvidácia len na určenom zbernom mieste.
- 9 Polarita utičrčky
- 10 Len na vnútorné použitie.
- 11 Trieda ochrany III / Bezpečnosť extra nízke napätie
- 12 Potvrďuje zuhu elektrického náradia so smernicami Európskeho spoločenstva.
- 13 Garantuje úroveň hladiny zvuku  $L_{WA}$  86 dB(A)
- 14 Ochranná teplotný limit

## SR

- 1 Koristite zaštitna sredstva za oči i uši!
- 2 Upozorenje!
- 3 Naknadni rad uređaja!
- 4 Pročitajte uputstva za rad
- 5 Nemojte koristiti električni u mokrim meteorološkim uslovima
- 6 Držite treća lica dalje od zone opasnosti
- 7 Neispravni akumulatori treba da se recikliraju !
- 8 Pažnja: Zaštita životne sredine! Ovaj uređaj ne sme da se baca sa opštim/kućnim otpadom. Odložite proizvod samo na za to određenim mestima sakupljanja.
- 9 Polaritet utičnog konektora
- 10 Samo za upotrebu u zatvorenom.
- 11 Klasa zaštite III / Sigurnosni dodatni nizak napon
- 12 Potvrđuje usklađenost električnog alata sa direktivama Evropske zajednice.
- 13 Garantovan nivo zvučne snage  $L_{WA}$  86 dB(A)
- 14 Zaštitno temperaturno ograničenje

## TR

- 1 Gözler ve kulaklar için koruyucu araçlar kullanın!
- 2 Uyarı!
- 3 Cihazın çalışmasından sonra!
- 4 Çalıştırma talimatlarını okuyun
- 5 Aracı nemli hava koşullarında kullanmayın
- 6 Üçüncü şahısları tehlike bölgesinden uzak tutun
- 7 Arızalı aküler geri dönüştürülmelidir!
- 8 Dikkat: Çevre Koruma! Bu cihaz genel/evsel atık olarak bertaraf edilmemelidir. Sadece belirlenen bir toplama noktasında imha ediniz.
- 9 Fiş konektörünün polaritesi
- 10 Sadece iç mekan kullanımı içindir.
- 11 Koruma sınıfı III / Güvenlik ekstra düşük voltaj
- 12 Elektrikli el aletinin Avrupa Topluluğu direktiflerine uygunluğunu onaylar.
- 13 Garanti edilen akustik kapasite seviyesi  $L_{WA}$  86 dB (A)
- 14 Koruyucu sıcaklık limiti

## Akumulatorowe nożyce do trawy i krzewów

### Drogi Kliencie,

stworzyliśmy dla Ciebie niniejszą instrukcję obsługi, aby zapewnić niezawodną pracę Twoich nożyc ogrodowych. Dzięki przestrzeganiu instrukcji Twoja maszyna będzie zawsze działać zgodnie z Twoimi oczekiwaniami, a my będziemy mogli zagwarantować jej długą żywotność.

Przed rozpoczęciem produkcji nasze maszyny zostały przetestowane w ekstremalnie trudnych warunkach. Były również na bieżąco poddawane próbom podczas produkcji. Ta seria testów gwarantuje konsumentowi, że otrzyma produkt wysokiej jakości.

Konstrukcja i sposób działania mogą ulec zmianie z powodu udoskonaleń bez wcześniejszego powiadomienia.

## SPIS TREŚCI

## Strona

<b>Ilustracje</b>	1 - 4
<b>Piktogramy i ich objaśnienia</b>	5 - 7
<b>1. Specyfikacje techniczne</b>	PL-2
<b>2. Przeznaczenie</b>	PL-3
<b>3. Ogólne zasady bezpieczeństwa</b>	PL-3
3.1 Przestrzeń robocza	
3.2 Bezpieczeństwo elektryczne	
3.3 Bezpieczeństwo osobiste	
3.4 Odpowiednie posługiwanie się elektronarzędziami i ich użytkowanie	
3.5 Odpowiednie posługiwanie się elektronarzędziami zasilanymi z akumulatora ich użytkowanie	
3.6 Przeprowadzanie przeglądu	
<b>4. Zasady bezpieczeństwa użytkowania nożyc do trawy i krzewów</b>	PL-4
<b>5. Ostrzeżenie dotyczące bezpieczeństwa użytkowania nożyc do trawy</b>	PL-5
<b>6. Przed uruchomieniem</b>	PL-6
6.1 Klucz zabezpieczający	
6.2 Ładowanie akumulatora	
<b>7. Włączanie/wyłączanie narzędzia</b>	PL-6
<b>8. Wymiana wyposażenia narzędzia / zmiana systemów cięcia</b>	PL-6
<b>9. Wskazówki dotyczące pracy z narzędziem</b>	PL-7
<b>10. Konserwacja</b>	PL-7
<b>11. Przechowywanie</b>	PL-7
<b>12. Usuwanie odpadów i ochrona środowiska</b>	PL-7
<b>13. Wsparcie techniczne i naprawy</b>	PL-8
<b>14. Zakres gwarancji</b>	PL-8

## 1. Specyfikacje techniczne

Model		GM Li 7.2	GM Li 10.8
Napięcie akumulatora/napięcie robocze	V/DC	7,2	10,8
Typ akumulatora	Litowo-jonowy	2,5 Ah	
Prąd ładowania	mA	380	500
Czas ładowania	h		3-5 godz.
Czas działania	min	~ 80	~ 100
Ciężar	kg	0,58	0,65
Poziom ciśnienia akustycznego	dB (A)		75,7 K=3,0 dB (A)
Drgania	m/s <sup>2</sup>		< 2,5 K=1,5 m/s <sup>2</sup>

### Osprzęt

#### Ostrze do cięcia trawy (GM GB8, GM GB10, GM GB13)

Prędkość cięcia	min <sup>-1</sup>	1000
Szerokość cięcia	mm	80, 110, 130

#### Ostrze do cięcia krzewów (GM SB18, GM SB20)

Prędkość cięcia	min <sup>-1</sup>	2000
Długość cięcia	mm	180, 200
Grubość cięcia	mm	maks. 8

#### Sektor do gałęzi (GM PD)

Średnica brzeszczotu	mm	65
Prędkość obrotowa brzeszczotu	min <sup>-1</sup>	200

#### Kultywator (GM RK)

Prędkość robocza	min <sup>-1</sup>	1000
Szerokość robocza	mm	95

- Podana wartość emisji drgań została zmierzona za pomocą znormalizowanych metod badawczych i może być stosowana do porównywania jednego elektronarzędzia z drugim.
- Podana wartość emisji drgań może być również konieczna do wyznaczenia przerw w pracy.
- Podana wartość emisji drgań może różnić się od rzeczywistej wartości drgań emitowanych podczas pracy elektronarzędzia w zależności od sposobu jego użytkowania.
- Uwaga: żeby zapobiec chorobom układu krwionośnego w rękach, które mogą spowodować drgania, należy w odpowiedniej chwili zarządzić przerwy w pracy.
- Należy dążyć do utrzymywania jak najniższego obciążenia drganiami. W celu zmniejszenia obciążenia drganiami podczas użytkowania narzędzia można na przykład nosić rękawice i ograniczać czas pracy. Należy przy tym uwzględnić wszystkie fazy cyklu pracy (na przykład okresy, gdy elektronarzędzie jest wyłączone, i okresy, gdy elektronarzędzie jest włączone, ale nie pracuje pod obciążeniem).
- Zawsze trzymać ręce oraz stopy z dala od narzędzi tnących, w szczególności podczas włączania silnika!



**UWAGA! Ochrona przed hałasem!**  
Podczas obsługi urządzenia należy przestrzegać przepisów lokalnych

## 2. Przeznaczenie

Zależnie od potrzeby niniejsze urządzenie można przekształcić poprzez prostą wymianę dołączonych końcówek w nożyce do trawy lub nożyce do krzewów lub – za pomocą oddzielnego wymiennego wyposażenia – w sektor do gałęzi lub kultywator.

### Wskazówki dotyczące pracy z narzędziem

**Przycinarka do krzewów** służy do przycinania krzewów ozdobnych i delikatnych zarośli lub krzewów. Urządzenie dobrze nadaje się również do cięć ozdobnych, na przykład przy pielęgnacji grobów.



Zasilane z akumulatora nożyce do trawy i krzewów nie mogą i nie powinny zastępować nożyc do żywopłotu.

Są one przeznaczone wyłącznie do przycinania i obcinania krzewów ozdobnych oraz zarośli o małej grubości drewna. Jakikolwiek inne użycie nie jest uznawane za właściwe i producent/ dostawca nie ponosi odpowiedzialności za szkody powstałe w wyniku takiego użycia.

**Nożyce do trawy** umożliwiają precyzyjne przycinanie krawędzi trawnika lub trudno dostępnych obszarów trawnika.

Każdy sposób użycia odmienny niż ten, który podano w niniejszej instrukcji, może spowodować uszkodzenie maszyny i stanowić poważne zagrożenie dla użytkownika.

Zawsze należy przestrzegać zasad bezpieczeństwa w celu zachowania prawa do gwarancji oraz w interesie bezpieczeństwa produktu. Ze względu na konstrukcję maszyny nie jesteściey w stanie całkowicie wykluczyć wszystkich ryzyk resztkowych.

### Zagrożenia resztkowe

Zagrożenia resztkowe utrzymują się zawsze, nawet jeśli przycinarka do żywopłotu jest użytkowana prawidłowo. Konstrukcja przycinarki do żywopłotu można wiązać się z następującymi niebezpieczeństwami:

- Możliwość dotknięcia niezabezpieczonego ostrza (skutkuje ranami ciętymi)
- Dotknięcie lub chwycenie przycinarki do żywopłotu podczas jej pracy (skutkuje ranami ciętymi)
- Nieoczekiwane, nagłe przesunięcie się ścinanego materiału roślinnego (skutkuje ranami ciętymi)
- Wyrzucenie lub katapultowanie uszkodzonych zębów tnących
- Wyrzucenie lub katapultowanie ścinanego materiału roślinnego
- Uszkodzenie słuchu w przypadku niestosowania wymaganych środków ochrony słuchu
- Wdychanie ściętych materiałów

## 3. Ogólne zasady bezpieczeństwa

**UWAGA!** Należy zapoznać się ze wszystkimi zasadami zawartymi w niniejszym dokumencie. Nieprzestrzeganie poniższych zasad może skutkować porażeniem prądem, oparzeniami i/lub poważnymi obrażeniami. Określenie „elektronarzędzie” stosowane w niniejszym dokumencie obejmuje zarówno narzędzia zasilane z sieci elektrycznej (sieciowo) i narzędzia zasilane z akumulatora (niesieciowo).

**STARANIE PRZECHOWYWAĆ TREŚĆ NINIEJSZYCH ZASAD!**

### 3.1 Przestrzeń robocza

1. **Przestrzeń roboczą utrzymywać w czystości i porządku. Nieuporządkowana i słabo oświetlona przestrzeń robocza może doprowadzić do wypadku.**
2. **Nie obsługiwać narzędzia w środowiskach zagrożonych wybuchem, w których znajdują się łatwopalne ciecze, gazy lub pyły. Elektronarzędzia wytwarzają iskry, które mogą zapalić pyły lub opary.**
3. **Nie dopuszczać do siebie dzieci ani innych osób, gdy obsługuje się elektronarzędzie. Rozproszenie uwagi może skutkować utratą przez operatora kontroli nad narzędziem.**

### 3.2 Bezpieczeństwo elektryczne

1. **Wtyczka zasilania sieciowego elektronarzędzia musi być dopasowana do gniazda zasilania sieciowego. Wtyczki nie można w żaden sposób modyfikować. Nie używać adapterów/przełączników w połączeniu z narzędziami wyposażonymi w uziemienie ochronne. Niezmodyfikowane wtyczki i dopasowane gniazda obniżają ryzyko porażenia prądem.**
2. **Unikać kontaktu fizycznego z uziemionymi powierzchniami takimi jak rury, grzejniki, piekarniki i lodówki. W przypadku uziemienia ciała powstaje zwiększone ryzyko porażenia prądem.**
3. **Trzymać narzędzie z dala od deszczu. Przeniknięcie wody do elektronarzędzia zwiększa ryzyko porażenia prądem.**
4. **Nie używać kabla do noszenia lub zawieszania narzędzia ani do wyciągania wtyczki z gniazda. Trzymać kabel z dala od źródeł ciepła, oleju i ostrych krawędzi oraz poruszających się części urządzenia. Uszkodzone lub splecione kable zwiększają ryzyko porażenia prądem.**

### 3.3 Bezpieczeństwo osobiste

1. **Podczas pracy z elektronarzędziem zawsze zwracać uwagę na wykonywane czynności i działać z należytą starannością. Nie używać narzędzia, będąc zmęczonym lub znajdując się pod wpływem leków, narkotyków lub alkoholu. Podczas pracy z elektronarzędziami nawet krótka chwila nieuwagi może skutkować poważnym obrażeniem.**

2. **Nosić środki ochrony indywidualnej i zawsze stosować ochronę wzroku (okulary ochronne).** *Noszenie środków ochrony indywidualnej takich jak maska przeciwpyłowa, antypoślizgowe obuwie ochronne, kask ochronny lub ochraniacze uszu (w zależności od rodzaju i zastosowania narzędzia) obniża ryzyko obrażeń.*
3. **Unikać nieumyślnego uruchomienia. Przed podłączeniem elektronarzędzia do zasilania elektrycznego i/lub akumulatora, podniesieniem lub przeniesieniem go, upewnić się, że jest ono wyłączone.** *Przenoszenie elektronarzędzia, trzymając palec na włączniku, lub podłączanie urządzenia do zasilania elektrycznego przy uruchomionym włączniku może spowodować wypadek.*
4. **Nie należy przeceniać swoich możliwości. Zadbać o bezpieczne oparcie dła stóp i przez cały czas utrzymywać równowagę.** *Umożliwi to lepszą kontrolę nad narzędziem w nieoczekiwanych sytuacjach.*
5. **Nosić odpowiednią odzież.** *Nie nosić luźnej odzieży ani biżuterii. Trzymać włosy, odzież i rękawice z dala od wszystkich poruszających się części. Luźna odzież, biżuteria lub długie włosy mogą zaczepić się o poruszające się części.*

### 3.4 Odpowiednie posługiwanie się elektronarzędziami i ich użytkowanie

1. **Nie przeciążać elektronarzędzia.** *W każdym przypadku używać elektronarzędzia przeznaczonego do danego rodzaju pracy. Dzięki używaniu odpowiedniego elektronarzędzia w granicach podanego zakresu parametrów eksploatacyjnych praca jest wydajniejsza i bezpieczniejsza.*
2. **Nie używać elektronarzędzia z uszkodzonym włącznikiem.** *Elektronarzędzie, którego nie można ponownie włączyć lub wyłączyć jest niebezpieczne i należy je naprawić.*
3. **Przed zmianą ustawień urządzenia, wymianą osprzętu lub odłożeniem urządzenia wyciągnąć klucz zabezpieczający.** *Przestrzeżenie tych zaleceń zapobiega przypadkowemu uruchomieniu urządzenia.*
4. **Przechowywać elektronarzędzie poza zasięgiem dzieci.** *Nie pozwalać na używanie narzędzia osobom nieznanym z narzędziem oraz niniejszymi zasadami. Elektronarzędzia są niebezpieczne, jeśli używają ich osoby niedoświadczone.*
5. **Poddawać elektronarzędzie dokładnej konserwacji.** *Sprawdzać, czy poruszające się części pracują prawidłowo i czy nie zakleszczają/zacinają się oraz czy części nie są złamane lub uszkodzone w inny sposób, który wpływa na działanie narzędzia. Przed użyciem narzędzia zlecić naprawę uszkodzonych części. Wiele wypadków wynika z niedostatecznej konserwacji elektronarzędzi.*
6. **Dbać o ostryść i czystość narzędzi tnących.** *Dobrze zadbane narzędzia tnące o ostrych krawędziach tnących rzadziej się zakleszczają i łatwiej się nimi kieruje.*

7. **Elektronarzędzi, osprzętu, narzędzi dodatkowych itd. używać zgodnie z niniejszymi zasadami i w sposób zalecany dla danego rodzaju narzędzia.** *Ponadto należy uwzględnić warunki robocze i rodzaj wykonywanej pracy. Używanie elektronarzędzi w celach innych niż przewidziane dla danego narzędzia może prowadzić do niebezpiecznych sytuacji.*

### 3.5 Odpowiednie posługiwanie się elektronarzędziami zasilanymi z akumulatora ich użytkowanie

1. **Do ładowania akumulatorów stosować wyłącznie ładowarki zalecane przez producenta.** *Ładowarki są zazwyczaj przeznaczone do określonego rodzaju akumulatorów, w przypadku ich użycia z akumulatorami innego rodzaju istnieje ryzyko pożaru!*
2. **Stosować wyłącznie akumulatory przeznaczone do danego elektronarzędzia.** *Użycie innych akumulatorów może doprowadzić do obrażeń i ryzyka pożaru!*
3. **Nieużywane akumulatory trzymać z dala od spinaczy, monet, kluczy, gwoździ, śrub i innych drobnych przedmiotów metalowych, które mogłyby zmostkować styki.** *Zwarcie między stykami akumulatora może spowodować oparzenia lub pożar!*
4. **Niewłaściwe użycie może spowodować wyciek elektrolitu z akumulatora.** *Unikać zetknięcia z elektrolitem. W razie zetknięcia z elektrolitem przepłukać dane miejsce wodą. Jeśli elektrolit dostanie się do oczu, dodatkowo zasięgnąć porady lekarza. Wyciekający elektrolit może spowodować podrażnienia skóry lub oparzenia!*

### 3.6 Przeprowadzanie przeglądu

1. **Przegląd elektronarzędzia zlecać wyłącznie wykwalifikowanemu personelowi technicznemu; naprawy należy wykonywać wyłącznie z wykorzystaniem oryginalnych części zamiennych.** *Zapewni to bezpieczne działanie elektronarzędzia.*

## 4. Zasady bezpieczeństwa użytkowania nożyc do trawy i krzewów

- Trzymać wszystkie części ciała z dala od ostrzy tnących. Nie próbować usuwać odciętego materiału przy uruchomionym narzędziu. Nie próbować przytrzymywać odcinanego materiału ręką. Odcięty materiał, który utknął pomiędzy ostrzami, usuwać wyłącznie przy wyłączonym narzędziu! *Podczas pracy z przycinarkami do żywopłotu nawet krótka chwila nieuwagi może skutkować poważnym obrażeniem.*
- **Przycinarkę do żywopłotu przenosić za uchwyt przy nieruchomych ostrzach tnących.** *Podczas transportu lub przechowywania przycinarki do żywopłotu zawsze zakładać osłonę ochronną. Ostrożne obchodzenie się z narzędziem obniża ryzyko obrażeń przez ostrza tnące.*
- **Elektronarzędzie trzymać wyłącznie za izolowaną powierzchnię uchwytu, ponieważ ostrze tnące może zetknąć się z ukrytymi liniami energetycznymi.** *Jeśli ostrze*

*tnące zetknę się z linią pod napięciem, części urządzenia mogą zostać zasilone energią i spowodować porażenie prądem.*

- Przed rozpoczęciem pracy przeszukać żywopłot pod kątem ukrytych przedmiotów, np. drutów itp. *Zwracać szczególną uwagę na to, by narzędzie tnące nie zetknęło się z drutem ani innymi metalowymi przedmiotami.*
- Trzymać elektronarzędzie prawidłowo, np. oburącz za uchwyty, jeśli dostępne są dwa uchwyty. *Utrata kontroli nad urządzeniem może skutkować obrażeniami.*

## 5. Ostrzeżenie dotyczące bezpieczeństwa użytkownika nożyc do trawy

- Niniejszy produkt nie jest przeznaczony do użytkowania przez osoby (w tym dzieci) o ograniczonej sprawności ruchowej, sensorycznej lub umysłowej lub niemające doświadczenia i wiedzy.
- Maszyna ta może spowodować poważne obrażenia. Należy dokładnie przeczytać instrukcję obsługi, aby zapoznać się z właściwym obchodzeniem się z przyczynarką do żywopłotu oraz jej przygotowaniami, konserwacją i prawidłowym użytkowaniem. Przed pierwszym użyciem zapoznać się z maszyną i zaznajomić się z jej zastosowaniem w praktyce.
- Narzędzie tnące pracuje jeszcze po wyłączeniu urządzenia.
- Przed czyszczeniem wyłączyć zasilanie.
- Uwaga! Trzymać palce z dala od strefy cięcia!
- Urządzenie włączać dopiero po odsunięciu rąk i stóp od narzędzi tnących.
- Przed użyciem usunąć wszystkie pozostałości roślin z przestrzeni roboczej i zwracać uwagę na takie pozostałości podczas pracy!
- Przed transportem wyłączyć maszynę i poczekać do zatrzymania się ostrzy. Konserwacja i czyszczenie należy wykonywać wyłącznie przy wyłączonej maszynie.
- Dzieciom i młodzieży poniżej 16 roku życia nigdy nie wolno używać tego urządzenia!
- Nigdy nie pozwalać dzieciom ani osobom niezaznajomionym z instrukcją obsługi na używanie tego urządzenia.
- Przepisy prawne mogą ograniczać wiek operatora.
- Zwracać uwagę na przebywanie osób trzecich w obszarze roboczym.
- Nie dopuszczać do używania maszyny w obecności ludzi, w szczególności dzieci i zwierząt domowych.
- Nożyc używać wyłącznie w świetle dziennym lub dostatecznie jasnym sztucznym oświetleniu.
- Nożyce ogrodowe należy poddawać regularnej konserwacji i przeglądowi. Uszkodzone ostrza należy wymieniać parami. W razie wystąpienia uszkodzenia w wyniku uderzenia wymagana jest profesjonalna naprawa.
- Maszyna powinna być regularnie sprawdzana i konserwowana wyłącznie przez autoryzowany serwis naprawczy.
- Nosić odpowiednią odzież roboczą, tzn. okulary ochronne, środki ochrony słuchu, obuwie antypoślizgowe i rękawice

robocze. Nie nosić luźnej odzieży, która mogłaby zaczepić się o poruszające się części.

- Po zakończeniu korzystania z nożyc ogrodowych i przed ich czyszczeniem konieczne należy upewnić się, że niemożliwe jest przypadkowe włączenie maszyny, na przykład poprzez odblokowanie włącznika.
- Regularnie sprawdzać mechanizm tnący pod kątem uszkodzeń
- Nigdy nie trzymać nożyc ogrodowych za ostrza, można narazić się na obrażenia nawet, gdy nożyce ogrodowe się nie poruszają!
- Nigdy nie dotykać poruszających się ostrzy w celu usunięcia pozostałości roślin lub odblokowania ostrzy. Zawsze wylączać urządzenie.
- Trzymać maszynę z dala od dzieci i przechowywać ją w bezpiecznym miejscu.
- Podczas pracy z nożycami zawsze przyjmować stabilną pozycję stojącą, w szczególności podczas korzystania ze schodów lub drabiny.
- Nie używać nożyc z uszkodzoną lub nadmiernie zużytą częścią tnącą
- Upewnić się, że wszystkie urządzenia zabezpieczające i uchwyty są zamontowane na maszynie. Nigdy nie uruchamiać niekompletnej maszyny.
- Podczas transportu i przechowywania nożyc zawsze stosować części zabezpieczające przeznaczone do danego ostrza.
- Przed rozpoczęciem pracy zapoznać się z otoczeniem i potencjalnymi zagrożeniami, których można nie usłyszeć z powodu hałasu.
- Stosować wyłącznie części zamienne i osprzęt zalecane przez producenta.
- Należy pamiętać, że użytkownik samodzielnie odpowiada za wypadki i niebezpieczeństwa grożące innym ludziom lub ich własności.
- Przed użyciem maszyny dokonać jej oględzin pod kątem uszkodzonych, brakujących lub nieprawidłowo zamocowanych urządzeń zabezpieczających lub osłon.
- Nigdy nie używać maszyny z uszkodzonymi osłonami lub urządzeniami zabezpieczającymi lub bez osłon lub urządzeń zabezpieczających.
- Przez cały czas używania maszyny należy stosować ochronę wzroku, nosić długie spodnie i wytrzymałe obuwie.
- Maszyny nie należy używać w przypadku złych warunków pogodowych, w szczególności w przypadku burzy.
- Zawsze wylączać maszynę:
  - jeśli zostaje pozostawiona bez nadzoru.
  - przed jej oględzinami lub rozpoczęciem pracy
  - po jej zetknięciu z ciałami obcymi
  - jeśli zaczyna dziwnie wibrować
- Zawsze upewniać się, że otwory wentylacyjne nie są zastonięte ciałami obcymi.

- **Zawsze utrzymywać równowagę, aby pewnie stać na zbozcach. Chodzić, nie biegać.**
- **Ostrzeżenie! Nie dotykać poruszających się niebezpiecznych części przed wyłączeniem maszyny i całkowitym zatrzymaniem się poruszających się niebezpiecznych części.**
- **Uczucie mrowienia lub zdrtwienia w rękach jest oznaką nadmiernej wibracji. Należy ograniczyć czas pracy, robić wystarczająco długie przerwy w pracy, rozdzielić pracę między kilkoma osobami lub nosić rękawice chroniące przed wibracją w przypadku używania narzędzia przez dłuższe okresy.**

## 6. Przed uruchomieniem

### 6.1 Klucz zabezpieczający

Elektronarzędzie jest wyposażone w bezpiecznik zapobiegający przypadkowemu uruchomieniu. W związku z tym przed rozpoczęciem ładowania i używania najpierw należy włożyć klucz zabezpieczający Y. W tym celu otworzyć kłapę w przedniej części i włożyć klucz zabezpieczający do odpowiednich otworów (rys. 2). Usunięcie klucza może również pełnić funkcję zabezpieczenia przed dziećmi. W tym celu trzymać klucz w miejscu niedostępnym dla dzieci.

### 6.2 Ładowanie akumulatora

#### Zasady bezpieczeństwa:

Narzędzie jest dostarczane wraz z naładowanym akumulatorem litowo-jonowym. Zalecamy jednak ponowne naładowanie akumulatora przed pierwszym uruchomieniem narzędzia.

- Do ładowania akumulatora używać wyłącznie dołączonej ładowarki. Jest zaprojektowana specjalnie tak, by pasować do akumulatora narzędzia.
- Nigdy nie używać innych ładowarek. Może to skutkować niebezpieczeństwem pożaru i/lub wybuchu!
- Zawsze trzymać ładowarkę z dala od deszczu lub wilgoci. Niebezpieczeństwo porażenia prądem! - Nigdy nie ładować akumulatora pod gołym niebem bez osłony, zawsze wybierać suche, osłonięte miejsce.
- Nigdy nie próbować ładować akumulatorów innych producentów za pomocą tej ładowarki. Może to skutkować niebezpieczeństwem pożaru i/lub wybuchu!
- Przed każdym użyciem ładowarki sprawdzać obudowę, wtyczkę i kabel pod kątem uszkodzeń. Nie używać ładowarki w przypadku wykrycia uszkodzenia.
- Nie otwierać ładowarki siłą. W przypadku uszkodzenia ładowarkę należy wymienić.
- Podczas procesu ładowania ładowarka nagrzewa się. Nie kłaść ładowarki na powierzchniach łatwopalnych ani nie uruchamiać jej w otoczeniu łatwopalnym. Niebezpieczeństwo pożaru!
- Nigdy nie otwierać ogniw akumulatora. Niebezpieczeństwo zwarcia!
- W przypadku uszkodzenia akumulatora mogą się z niego wydostać niebezpieczne opary lub ciecze. W przypadku przypadkowego zetknięcia z tymi substancjami przepłukać dane miejsce wodą i niezwłocznie zasięgnąć porady

lekarza. Ciecz może działać drażniąco lub żrąco na skórę.

- Chronić akumulator przed źródłami ciepła, intensywnym nasłonecznieniem i ogniem. Niebezpieczeństwo wybuchu!

#### Proces ładowania:

- W celu naładowania akumulatora podłączyć ładowarkę do gniazda elektrycznego. Następnie otworzyć kłapę w przedniej części i podłączyć wtyczkę przewodu ładowarki do gniazda ładowania nożyc do trawy i krzewów lub przycinarki (rys. 3)
- Rozpoczęcie procesu ładowania sygnalizuje migająca zielona lampka kontrolna X (rys. 3) znajdująca się obok klucza zabezpieczającego. Jeśli akumulator jest całkowicie rozładowany, ładowanie trwa około 3-5 godzin. Po zakończeniu procesu ładowania sterowanie elektroniczne automatycznie wyłącza proces ładowania. Zielona lampka kontrolna zaczyna świecić światłem ciągłym, sygnalizując w ten sposób koniec procesu ładowania. Kontrola czasu ładowania nie jest wymagana
- Podczas procesu ładowania ładowarka i uchwyt narzędzia nagrzewają się. Jest to normalne zjawisko.
- Jeśli ładowarka nie jest używana, wyciągnąć jej wtyczkę z gniazda.
- Podczas procesu ładowania nigdy nie wolno włączać narzędzia!
- Akumulator ładować ponownie za każdym razem, gdy dostrzeże się znaczny spadek wydajności cięcia przez narzędzie. Akumulator jest dodatkowo wyposażony w elektroniczne zabezpieczenie przed całkowitym rozładowaniem, które chroni akumulator przed uszkodzeniem. Funkcja ta wyłącza akumulator, jeśli zostanie osiągnięta wartość graniczna rozładowania. W takiej sytuacji nie włączać narzędzia i w pierwszej kolejności zadbać o ponowne naładowanie akumulatora.

## 7. Włączanie / wyłączenie narzędzia

Przesunąć blokadę włączenia A (rys. 4) do przodu i nacisnąć przycisk B. Po włączeniu narzędzia nie trzeba już trzymać blokady włączenia A.

W celu wyłączenia wystarczy puścić włącznik B.



**UWAGA! Ostrza będą poruszać się jeszcze przez pewien czas po wyłączeniu!**

## 8. Wymiana wyposażenia narzędzia / zmiana ostrzy tnących

Założyć załączoną osłonę na ostrza(y) i użyć rękawic ochronnych, aby zabezpieczyć się przed obrażeniami.

Ponadto zalecamy usunięcie klucza zabezpieczającego, aby niemożliwić przypadkowe włączenie urządzenia.

Nacisnąć równocześnie oba boczne przyciski (rys. 5.1) i wymontować ostrza nożyc (rys. 5).

Usunąć brud z powierzchni przekładni (jeśli to konieczne).

Przed założeniem wymienianych nożyc na miejsce należy lekko nasmarować powierzchnię napędu C dostępnym w handlu smarem uniwersalnym zgodnie z opisem zawartym w części Konserwacja (rys. 7).

Wprowadzić ostrza tnące tylnym palcem przytrzymującym do obudowy nożyc do trawy tak jak pokazano na rys. 6



i zablokować system zatrząskowy, mocno naciskając na płytę podstawową ostrza.

Podczas wymiany ostrzy nie trzeba zwracać uwagi na ustawienie napędu mimośrodowego. W momencie uruchomienia urządzenia mimośrodowy mechanizm przekładni automatycznie zazębia się z odpowiednim wypustem w ostrzu tnącym.

Urządzenie jest wtedy gotowe do pracy.

Urządzenia GM Li 10.8 są wyposażone w włącznik obrotowy E zapewniający lepszą ergonomię (rys. 8). W szczególności w przypadku cięcia w pionie korzystne jest obrócenie przełącznika o 90° w stosunku do osi uchwytu (rys. 9). Urządzenie jest wyłączone i jeden z dwóch przycisków blokujących F jest wciśnięty. Następnie obrócić czcion z włącznikiem do pozycji końcowej. W tym miejscu czcion zauważalnie się zatrzaśnie. Podczas obracania włącznik jest zablokowany ze względów bezpieczeństwa i urządzenia nie można włączyć.

## 9. Wskazówki dotyczące pracy z narzędziem

Przycinarka do krzewów służy do przycinania krzewów ozdobnych i delikatnych zarośli lub krzewów. Urządzenie dobrze nadaje się również do cięć ozdobnych, na przykład przy pielęgnacji grobów.

Nożyce do trawy umożliwiają precyzyjne przycinanie krawędzi trawnika lub trudno dostępnych obszarów trawnika.



**Podczas obsługi urządzenia jedną ręką należy uważać, by nie poruszać drugą ręką w pobliżu uruchomionych narzędzi tnących.**

## Praca z uchwytem teleskopowym

Dłuższą pracę z nożycami do trawy można sobie znacznie ułatwić dzięki zastosowaniu uchwytu teleskopowego. W tym celu nożyce do trawy nasuwa się na przeznaczony do tego punkty mocowania na uchwycie teleskopowym (rys. 10) i zablokowuje (rys. 11). Następnie w zależności od wzrostu uchwyt teleskopowy można wyregulować długość uchwytu. W tym celu odkręcić nakrętkę zaciskową pośrodku rurki (rys. 12a). Następnie można rozsunąć rurki do momentu uzyskania żądanej długości. Ustawienie blokuje się poprzez zaciśnięcie nakrętki (rys. 12b).

Na uchwycie teleskopowym można wyregulować wysokość cięcia przez nożyce do trawy. W momencie dostawy oś wraz z kołami znajduje się w pozycji środkowej. W celu zmiany wysokości należy lekko rozsunąć koła. Spowoduje to zwolnienie blokady i będzie można przesunąć oś do tyłu (rys. 13). W zależności od żądanej wysokości cięcia oś można wtedy wsunąć i zatrzasnąć w jednym z trzech wpustów (rys. 14).

Aby unikać obrażeń podczas pracy przy ścianach lub płotach, uchwyt teleskopowy można przechylić o 10° w lewo lub w prawo. Przegub zauważalnie blokuje się w jednej z trzech pozycji i unieruchamia się (rys. 15).

## 10. Konserwacja (rys. 7)

Oczyszczać ostrze z kawałków roślin i brudu. Ostrza należy odłączyć przynajmniej raz w sezonie w celu usunięcia pozostałości roślin. Smarować mniejsze koło w przekładni zębatej C i tył ostrza D lekkim olejem. Nie smarować silnika ani innych części. Jeśli ostrze stępi się po długim okresie użytkowania, można zamówić część zamienną.

**Ostrzeżenie!** Krawędzie prowadzące ostrzy należy smarować olejem, aby zapewnić prawidłowe smarowanie. Jeśli krawędzie prowadzące nie będą nasmarowane olejem, trwałość ostrzy może się pogorszyć.

Jeśli ostrza tnące stępiły się po długim okresie użytkowania, należy je wymienić na oryginalne części zamienne.

Oczyszczać urządzenie wyłącznie szczotką lub ścierką. Nigdy nie myć urządzenia wodą i nigdy nie zanurzać go w wodzie.

Po każdym użyciu spryskiwać ostrza sprayem ochronnym.

Wymieniać tępą ostrza.

Po użyciu zawsze zakładać osłonę na ostrza.

Sprawdzić narzędzie pod kątem widocznych wad i w razie potrzeby zlecić ich naprawę w autoryzowanym serwisie.

## 11. Przechowywanie

Zawsze przechowywać narzędzie w suchym, czystym miejscu poza zasięgiem dzieci. Upewnić się, że w miejscu przechowywania nie występują temperatury poniżej zera.

## 12. Usuwanie odpadów i ochrona środowiska



**Należy przestrzegać poniższych wskazówek dotyczących usuwania akumulatora/baterii.**



Akumulatorów nie wolno umieszczać w zwykłych śmieciach. Jako konsumenci są Państwo prawnie zobowiązani do zwrotu używanych baterii i akumulatorów.



Pod koniec okresu trwałości sprzętu baterie lub akumulatory należy wyjąć ze sprzętu i usunąć je oddzielnie.

Akumulatorów nie wolno umieszczać w zwykłych śmieciach. Jako konsumenci są Państwo prawnie zobowiązani do zwrotu używanych baterii i akumulatorów. Pod koniec okresu trwałości sprzętu baterie lub akumulatory należy wyjąć ze sprzętu i usunąć je oddzielnie. Mają Państwo możliwość dostarczenia starych baterii i akumulatorów do lokalnych punktów zbiórki odpadów w Państwa gminie lub do sprzedawcy czy też centrów dystrybucji.

Jeśli urządzenie stałoby się kiedyś w przyszłości bezużyteczne lub nie będzie już Państwu potrzebne, nie usuwać go razem z odpadkami domowymi, ale usuwać je w dowolny sposób przyjazny dla środowiska.

Samo urządzenie należy przekazać do odpowiedniego punktu zbiórki/utylizacji odpadów. Dzięki temu plastikowe

i metalowe części można rozdzielić i odzyskać. Informacje na temat usuwania materiałów i urządzeń można uzyskać w organach administracji lokalnej.

### 13. Wsparcie techniczne i naprawy

Instrukcja obsługi zawiera wszystkie informacje niezbędne do uruchomienia maszyny i prawidłowego wykonywania podstawowych czynności konserwacyjnych przez użytkownika. Wszelkie regulacje i czynności konserwacyjne, których nie opisano w niniejszym dokumencie, muszą być wykonywane przez sprzedawcę lub autoryzowane centrum serwisowe dysponujących niezbędną wiedzą i sprzętem, które zapewniają prawidłowe wykonanie pracy przy zachowaniu właściwego poziomu bezpieczeństwa i pierwotnego stanu roboczego maszyny. Jakiegokolwiek działania wykonane w nieautoryzowanych centrach lub przez osoby niewykwalifikowane całkowicie unieważniają gwarancję i wszelkie zobowiązania i odpowiedzialność producenta.

- Naprawy i konserwację w ramach gwarancji mogą wykonywać wyłącznie autoryzowane warsztaty serwisowe.
- Autoryzowane warsztaty serwisowe używają wyłącznie oryginalnych części zamiennych. Oryginalne części zamienne i osprzęt zostały zaprojektowane specjalnie z myślą o maszynach.
- Części i końcówki nieoryginalne nie są dopuszczone; używanie nieoryginalnych części zamiennych i końcówek narazi maszynę na niebezpieczeństwo i zwolni producenta z wszelkich zobowiązań i odpowiedzialności.

### 14. Zakres gwarancji

Warunki gwarancji są przeznaczone wyłącznie dla konsumentów, tzn. operatorów nieprofesjonalnych. Gwarancja obejmuje wszystkie wady materiałowe i fabryczne stwierdzone podczas okresu gwarancji przez sprzedawcę lub autoryzowane centrum serwisowe. Gwarancja ogranicza się do naprawy lub wymiany elementów uznanych za wadliwe. Zaleca się wysyłanie maszyny raz w roku do autoryzowanego warsztatu serwisowego w celu wykonania serwisu, wsparcia

technicznego i przeglądu urządzeń zabezpieczających. Gwarancja ma zastosowanie wyłącznie do maszyn poddawanych regularnej konserwacji. Użytkownik musi przestrzegać wszystkich instrukcji zawartych w dołączonej dokumentacji. Gwarancja nie obejmuje uszkodzeń spowodowanych:

- Niezapoznaniem się z dokumentacją dołączoną do maszyny (instrukcjami obsługi).
- Użytkowaniem profesjonalnym.
- Niedbałością, zaniedbaniem.
- Przyczynami zewnętrznymi (piorun, uderzenie, obecność ciał obcych wewnątrz maszyny) lub wypadkami.
- Nieprawidłowym użyciem lub montażem zabronionym przez producenta.
- Niedostateczną konserwacją.
- Modyfikacją maszyny.
- Stosowaniem nieoryginalnych części zamiennych (części z możliwością dopasowania).
- Stosowaniem osprzętu niedostarczonego lub niezatwierdzonego przez producenta.

Gwarancja nie obejmuje:

- Rutynowych/nietypowych czynności konserwacyjnych (opasanych w instrukcji obsługi).
- Normalnego zużycia materiałów eksploatacyjnych, takich jak paski napędowe, elementy tnące, światła przednie, koła, śruby zabezpieczające i okablowanie.
- Normalnego zużycia.
- Pogorszenia się wyglądu maszyny ze względu na zużycie.
- Wsporników elementów tnących.
- Wszelkich dodatkowych kosztów związanych z egzekwowaniem gwarancji, takich jak koszty poniesione w związku z podróżą do lokalizacji użytkownika, przekazaniem maszyny do producenta, wynajmem lub sprzętem zastępczym czy też wzywaniem niezależnych przedsiębiorstw do wykonania prac konserwacyjnych.

Użytkownik jest chroniony przez własne ustawodawstwo krajowe. Prawa użytkownika wynikające z przepisów prawa krajowego jego własnego kraju nie są w żaden sposób ograniczone przez niniejszą gwarancję.

**LT****Garantija**

Nepriklausomai nuo pirkimo sutartyje numatytų pardavėjo įsipareigojimų, šio elektrinio įrankio gamintojas suteikia galutiniam naudotojui toliau nurodytas garantijas:

Garantija galioja 24 mėnesius nuo įrankio įsigijimo datos, kuri įrodoma pateikiant originalų pirkimo dokumentą. Jei įrankis naudojamas komerciniais tikslais ar nuomojamas, garantija galioja 12 mėnesių. Ši garantija netaikoma dėvimosioms dalims, įkraunamiesiems akumulatoriams ir gedimams, kuriuos lėmė netinkamų priedų naudojimas, remonto darbai naudojant kitų gamintojų dalis, jėgos naudojimas, smūgiai ir gadinimas, taip pat tyčinis variklio perkrovimas. Pagal garantines sąlygas keičiamos tik sugedusios dalys, o ne visas prietaisas. Garantinius remonto darbus turi atlikti tik įgaliotieji priežiūros partneriai arba įmonės klientų aptarnavimo centrai. Jei bet kokius darbus atlieka neįgalioti darbuotojai, garantija anuliuojama.

Visas siuntimo ar pristatymo išlaidas ir kitas šalutines išlaidas padengia klientas.

**LV****Garantija**

Šim elektroinstrumentam uzņēmums nodrošina gala lietotāju — neatkarīgi no mazumtirgotāja saistībām, kas izriet no pirkuma līguma, — ar šādām garantijām:

Garantijas periods ir 24 mēneši, sākot no ierīces nodošanas brīža, kas jāpierāda ar sākotnējo pirkuma dokumentu. Komerciālai lietošanai un īres izmantošanai garantijas laiks tiek samazināts līdz 12 mēnešiem. Šajā garantijā nav ietverts detaļu nodilums, uzlādējamās baterijas un defekti, ko izraisījusi neatbilstošu piederumu lietošana, remonts ar detaļām, kas nav oriģinālās ražotāja detaļas, spēka pielietošana, triecieni un pārrāvumi, kā arī tīša motora pārslodze. Garantijas nomaīņa ietver tikai bojātas detaļas, nevis pilnīgas ierīces nomaīņu. Garantijas remontu drīkst veikt tikai autorizēti servisa partneri vai uzņēmuma klientu apkalpošanas dienests. Neatļauta personāla iejaukšanās gadījumā garantija zaudē spēku.

Visus pasta vai piegādes izdevumus, kā arī citus turpmākos izdevumus, sedz klients.

**МК****Гаранција**

За овој електричен алат, компанијата му ги обезбедува на крајниот корисник - независно од обврските на трговецот на мало, коишто произлегуваат од договорот за купување - следните гаранции:

Гарантниот период е 24 месеци, почнувајќи од моментот кога уредот бил предаден на корисникот, што треба да се докаже со оригиналниот документ за купопродажба. Ако е наменет за комерцијална употреба и за изнајмување, гарантниот период се намалува на 12 месеци. Потрошните делови, батериите на полнење и дефектите предизвикани од употребата на несоодветни додатоци, поправката со делови што не се оригинални делови од производителот, употребата на сила, удирањето и кршењето, како и неправилното преоптоварување на моторот, се исклучени од оваа гаранција. Со гаранцијата се заменуваат само неисправните делови, а не целосните уреди. Поправката за време на гаранцијата треба да ја извршуваат само овластените сервисни партнери или службата за корисници на компанијата. Во случај на било каква интервенција од страна на неовластен персонал, гаранцијата ќе се смета за неважечка.

Сите трошоци за испраќање или испорака, како и сите други последователни трошоци, ќе ги сноси клиентот.

**NL****Garantievoorwaarden**

Voor dit elektrisch apparaat geven wij onafhankelijk van de verplichtingen die de handelaar volgens de koopovereenkomst ten opzichte van de eindafnemer heeft, als volgt garantie:

De garantieperiode bedraagt 24 maanden en begint bij de overdracht, welke door een originele koopbon bewezen moet kunnen worden. Bij commerciële toepassing alsook bij verhuur is de garantie beperkt tot 12 maanden. Uitgezonderd van de garantie zijn de slijtbare onderdelen, accu's en de schades die ontstaan zijn door het gebruik van verkeerde accessoires, door reparaties met onderdelen die niet origineel bij dit apparaat horen, door gebruik van geweld, door slag en breuk, alsook door opzettelijke overbelasting van de motor. Inruil op basis van de garantie heeft enkel betrekking op de defecte onderdelen, niet op complete apparaten. Reparaties die met de garantie samenhangen, mogen alleen worden verricht door goedgekeurde werkplaatsen of door de klantenservice van de fabriek. Bij reparaties door anderen vervalt de garantie. Portokosten, verzendkosten en bijkomende kosten komen ten laste van de koper.

**NO**

## Garantivilkår

For dette elektroverktøyet gir vi følgende garanti, uavhengig av forhandlers forpliktelser overfor kjøper på grunnlag av kjøpekontrakten:

Garantitiden er 24 måneder og begynner ved levering. Dette dokumenteres ved original kjøpskvittering. Ved kommersiell bruk og ved utleie reduseres garantitiden til 12 måneder. Unntatt fra garantien er slitasjedeler, batteriet og skader som måtte oppstå på grunn av bruk av feil tilbehørsdeler, reparasjoner med ikke-originaldeler, bruk av makt, slag og brudd, samt bevisst overbelastning av motoren. Garantibytte er begrenset til å gjelde defekte deler, ikke komplett utstyr. Garantireparasjoner skal kun utføres av autoriserte verksteder eller av fabrikkens kundeservice. Ved inngrep av ikke autoriserte instanser tapes garantien. Porto, forsendelses- og følgeutgifter må kunden bære.

**PL**

## Warunki gwarancji

W przypadku niniejszego narzędzia z napędem elektrycznym udzielamy niezależnie od zobowiązań dystrybutora wywodzących się z umowy kupna w stosunku do użytkownika końcowego następującej gwarancji:

Okres gwarancji wynosi 24 miesiące i zaczyna się w dniu przekazania urządzenia, który należy udowodnić przy pomocy oryginalnego pokwitowania kupna. W przypadku zastosowania komercyjnego a także wynajmu okres gwarancji redukuje się do 12 miesięcy. Od świadczeń gwarancyjnych wyklucza się części zużywalne, akumulatory i szkody, które powstały na skutek zastosowania błędnych części wyposażenia, napraw przy zastosowaniu nie oryginalnych części zamiennych, zastosowania siły, uderzenia lub złamania. Wymiana gwarancyjna dotyczy jedynie części uszkodzonych, a nie urządzeń w całości. Naprawy gwarancyjne mogą przeprowadzać jedynie autoryzowane warsztaty względnie serwis producenta. W przypadku manipulacji przez osoby drugie gwarancja gaśnie. Kupujący ponosi kosztą pocztowe, przesyłki, a także kosztą powstałe w następstwie.

**PT**

## Termos de garantia

Para esta ferramenta eléctrica nós damos, independentemente das obrigações do comerciante em relação ao consumidor fi nal constantes no contrato de compra, a seguinte garantia:

O prazo de garantia é de 24 meses e começa com a entrega, que deve ser comprovada com o recibo original de compra. No caso de emprego comercial, bem como aluguel, o prazo de garantia fica reduzido para 12 meses. Fora da garantia se encontram as peças de desgaste, baterias e as avarias resultantes do uso indevido de peças acessórias, reparações com peças não originais, utilização de força, batidas e quebra, bem como a sobrecarga proposital do motor. As substituições, no caso de garantia, são consideradas somente quanto às peças defeituosas e não ao aparelho completo. As reparações de garantia deverão ser realizadas somente por oficinas autorizadas ou pela assistência técnica à clientela. No caso de actuação de terceiros torna-se extinta a garantia.

Os custos de correio, remessa e subsequentes fi cam a cargo do comprador.

**RO**

## Garanția

Pentru această unealtă electrică, compania îi oferă utilizatorului final - independent de obligațiile comerciantului care rezultă din contractul de achiziție - următoarele garanții:

Perioada de garanție este de 24 de luni de la achiziționarea aparatului, perioadă care trebuie să fie dovedită prin documentul inițial de achiziție. Pentru utilizarea comercială și închiriere, perioada de garanție este redusă la 12 luni. De la această garanție sunt excluse piesele de uzură, bateriile reîncărcabile și defectele cauzate de utilizarea accesoriilor nepotrivite, repararea cu piese care nu sunt originale, utilizarea forței, loviturile și ruperea, precum și suprasolicitarea motorului. Înlocuirea în baza garanției include numai componente defecte, nu aparatele complete. Reparațiile în baza vor fi efectuate exclusiv de partenerii de service autorizați sau de serviciul pentru clienți al companiei. În cazul oricărei intervenții efectuată de persoane neautorizate, garanția va fi anulată.

Toate cheltuielile poștale sau de livrare, precum și orice alte cheltuieli ulterioare vor fi suportate de client.

**RU**

## Гарантия

Для данного электроинструмента компания предоставляет конечному пользователю – независимо от обязательств продавца, вытекающих из договора купли-продажи, – следующие гарантии:

Гарантийный срок составляет 24 месяца со дня передачи изделия, что должно быть подтверждено оригиналом закупочной документации. Для использования в коммерческих целях и для сдачи в аренду гарантийный срок сокращается до 12 месяцев. Из этой гарантии исключаются быстроизнашивающиеся детали, аккумуляторные батареи и дефекты, вызванные использованием неподходящих принадлежностей, ремонтом с установкой деталей, не являющихся оригинальными частями от изготовителя, применением силы, ударов и надлома, а также вызванные намеренной перегрузкой двигателя. Замена по гарантии распространяется только на дефектные детали и узлы, но не на комплектные изделия. Гарантийный ремонт должны выполнять исключительно уполномоченные партнёры по сервису или сервисный центр компании. В случае любого вмешательства неуполномоченного персонала гарантия будет аннулирована. Все расходы на пересылку или доставку, а также любые другие сопутствующие расходы несёт покупатель.

**SK**

## Záručné podmienky

Nezáväzne od záväzku predajcu vyplývajúceho z kúpnej zmluvy voči finálnemu odberateľovi poskytujeme na tento elektrický prístroj nasledujúcu záruku:

Záručná doba je 24 mesiacov a začína predajom, ktoré je potrebné preukáza originálom predajného dokladu. Pri komerčnom užívaní a pozíciavani sa záručná doba znižuje na 12 mesiacov. Záruka sa nevzahuje na diely podliehajúce rýchlemu opotrebovaniu, akumulátorov a na škody vzniknuté v dôsledku používania nesprávneho príslušenstva a opráv, na použitie nie originálnych dielov a v dôsledku použitia násillia, úderu, alebo rozbitia a svojvoľného pre aženia motora. V rámci záruky sa robí iba výmena defektných dielov, a nie kompletných prístrojov. Opravy v záruke smú vykonáva iba autorizované opravovne, alebo podnikový servis. V prípade cudzích zásahov záruka zaniká.

Porto, zasielateľské ako aj iné následné náklady nesie kupujúci.

**SL**

## Garancijski pogoji

Za to napravo dajemo sledečo garancijo neodvisno od obveznosti in dolžnosti trgovca iz kupne pogodbe do končnega porabnika in odjemalca:

Garancijska doba znaša 24 mesecev in se prične s predajo in vročitvijo naprave, ki se dokaže z originalnim računom oziroma dokazilom o nakupu. Pri komercialni uporabi in izposoji se garancijska doba zmanjša na 12 mesecev. Iz garancije so izvzeti deli, ki se (hitro) obrabijo in škoda oz. okvare, ki so nastale zaradi uporabe napačnih kosov opreme, pribora in priključkov, zaradi popravil z neoriginalnimi deli, zaradi uporabe sile, udarcev in lomov ter zaradi zlonamerne preobremenitve motorja. Zamenjava v okviru garancije zajema samo defektne oz. poškodovane dele in ne kompletnih naprav. Garancijska popravila smejo izvajati samo avtorizirane in pooblaščene delavnice ali servisna služba podjetja. Pri tuji intervenciji garancija preneha.

Poštnina, stroški razpošiljanja in prevzema grede ob breme kupca.

**SR**

## Garancija

Za ovaj električni alat, kompanija pruža krajnjem korisniku - nezavisno od obaveza prodavca koje proizlaze iz kupoprodajnog ugovora - sledeće garancije:

Garantni rok je 24 meseca počev od prijema uređaja koji mora biti dokazan originalnim dokumentom kupovine. Za komercijalnu upotrebu i iznajmljivanje, garantni rok se svodi na 12 meseci. Potrošni delovi, punjive baterije i kvarovi prouzrokovani upotrebom neodgovarajućeg pribora, popravka sa delovima koji nisu originalni delovi proizvođača, upotreba sile, udarci i lomljenje ili zabranjeno preopterećenje motora su isključeni iz garancije. Zamena po osnovu garancije uključuje samo neispravne delove, a ne kompletne uređaje. Garancijske popravke obavljaju isključivo ovlašćeni servisni partneri ili servis kompanije. U slučaju bilo kakve intervencije neovlašćenog osoblja, garancija će prestati da važi.

Sve troškovi poštarine ili isporuke, kao i sve drugi naknadne troškove, snosi kupac.

**SV**

## Garantibestämmelser

På det här elverktyget ger vi slutkonsumenten följande garanti oberoende av handlarens skyldigheter ur köpeavtalet:

Garantitiden uppgår till 24 månader och börjar vid överlämnandet, som måste intygas genom köpekvittot i original. Vid kommersiell användning samt uthyrning minskar garantitiden till 12 månader. Undantagna från garantin är förslitningsdelar, batterier och skador som uppstått till följd av användning av fel tillbehör, reparationer med icke originaldelar, våldsinverkan, slag och brott samt avsiktlig motoröverbelastning. Garantibyte omfattar endast defekta delar, inte hela apparaten. Garantireparationer får endast utföras av auktoriserade verkstäder eller av tillverkarens kundtjänst. Vid externa ingrepp upphör garantin att gälla. Porto, leverans- och följdkostnader står köparen för.

**TR**

## Garanti

Bu elektrikli alet için, şirket son kullanıcıya perakendecinin satın alma sözleşmesinden kaynaklanan perakendecinin yükümlülüklerinden bağımsız olarak aşağıdaki garantileri sağlar:

Garanti süresi, cihazın orijinal satın alma belgesiyle kanıtlanması gereken teslim alınma tarihinden başlayarak 24 aydır. Ticari kullanım ve kiralık kullanım durumunda garanti süresi 12 aya indirilir. Aşınan parçalar, şarj edilebilir piller ve uygun olmayan aksesuarların kullanımından kaynaklanan kusurlar, üreticiye ait orijinal parçaları dışındaki parçalarlar yapılan tamir işlemleri, güç ve darbe uygulanması ile koparmanın yanı sıra motorun bilerek aşırı yüklenmesi işbu garanti kapsamının dışındadır. Garanti kapsamında değişim tüm cihazı değil, sadece arızalı parçaları içerir. Garanti kapsamında onarım yalnızca yetkili servis ortakları veya şirketin müşteri hizmetleri tarafından gerçekleştirilir. Yetkili olmayan personelin müdahalesi durumunda, garanti geçersiz sayılır.

Tüm nakliye ve teslimat giderlerinin yanı sıra müteakip diğer masraflar da müşteri tarafından karşılanacaktır.

**DICHIARAZIONE CE DI CONFORMITÀ** (Istruzioni Originali)  
(Direttiva Macchine 2006/42/CE, Allegato II, parte A)

1. **La Società:** STIGA S.p.A. – Via del Lavoro, 6 – 31033 Castelfranco Veneto (TV) – Italy
2. Dichiara sotto la propria responsabilità, che la macchina: Tosaerba del tipo a forbice / taglio erba

- a) Tipo / Modello Base  
b) Mese/Anno di costruzione  
c) Matricola

GM Li 7.2, GM Li 10.8

d) Motore a batteria

3. È conforme alle specifiche delle direttive:

- MD: 2006/42/EC
- e) Ente Certificatore
- f) Esame CE del tipo:
  
- LVD: 2014/35/EU
- OND: 2000/14/EC, ANNEX V
- D. Lgs. 262/2002, ANNEX V (Italy)
- e) Ente Certificatore: /
  
- EMCD: 2014/30/EU
- RoHS II: 2011/65/EU

4. Riferimento alle Norme armonizzate:

EN 60335-1:2012+A11:2014	EN 62233:2008
EN 50636-2-94:2014	EN 55014-1:2006+A1:2009+A2:2011
EN 60335-2-29:2004+A2:2010	EN 55014-2:1997+A1:2001+A2:2008
EN 60745-1:2009+A11:2010	EN 61000-3-2:2014
EN 60745-2-15:2009+A1:2010	EN 61000-3-3:2013
EN ISO 12100:2010	
EN 50581:2012	

- g) Livello di potenza sonora misurato  
h) Livello di potenza sonora garantito

83,4 dB(A)  
86 dB(A)

- n) Persona autorizzata a costituire il Fascicolo Tecnico:

STIGA S.p.A.  
Via del Lavoro, 6  
31033 Castelfranco Veneto (TV) - Italia

- o) Castelfranco V.to, 16.04.2018

Senior VP R&D & Engineering  
Maurizio Tursini



<b>FR</b> (Traducción de la lengua original) <b>DECLARATION CE de Conformité</b> Declaración CE de conformidad (Directiva Máquinas 2006/42/CE, Anexo II, parte A) 1. La empresa 2. Declara sobre su propia responsabilidad que la máquina: Caudales tipo clasificada a peso a) Tipo / Modelo de máquina b) Marca / Anillo de construcción c) Serie d) Referencia a las especificaciones de la directiva e) Referencia a las normas armonizadas f) Examen CE de Tipo g) Nivel de potencia sonora medido h) Nivel de potencia sonora general i) Persona autorizada a emitir el Manual Técnico j) Lugar y fecha	<b>EN</b> (Translation of the original instruction) <b>CE Declaration of Conformity</b> Machine Directives 2006/42/EC, Annex II, part A 1. The Company 2. I hereby declare under my own responsibility that the machine: Suction type classifiers a) Type / Model b) Mark / Year of manufacture c) Serial number d) Reference to the specifications of the directives e) Reference to harmonized standards f) CE examination type g) Sound power level measured h) Sound power level general i) Person authorized to create the Technical Files j) Place and date	<b>DE</b> (Übersetzung der Originalanweisung) <b>CE-Konformitätserklärung</b> Maschinenrichtlinien 2006/42/EG, Anhang II, Teil A 1. Die Unterfertiger 2. Erkläre auf eigene Verantwortung, dass die Maschine: Saugform a) Typ / Bauelement b) Hersteller / Baujahr c) Seriennummer d) Bezugnahme auf die folgenden Richtlinien: CE-Richtlinien e) Zertifizierungstyp f) Geräuschleistung g) CE-Bauelementart h) Allgemeine Schallleistung i) Gefährdungsbeurteilung durch einen Technischen Zeichner j) Ort und Datum	<b>NO</b> (Översättning av original instruktion) <b>EF-Säkerhetsanvisningar</b> Maskindirektiv 2006/42/EG, Västlag II, del A) 1. Företaget 2. Utvärderar härmed på eget ansvar maskinens: Sugsugare maskin a) Typ / Modell b) Märke / Byggnadsår c) Seriennummer d) Referens till följande direktiv: EF-säkerhetsanvisningar e) Godkännande för CE-märkning f) Typ / Modell g) Mätt ljudnivå h) Mätt total ljudeffekt i) Utvärderad av teknisk ansvarig j) Ort och datum	<b>BV</b> (Übersetzung der Originalanweisung) <b>EF-Sicherheitsanweisung</b> Maschinenrichtlinien 2006/42/EG, Anlage II, Teil A) 1. Firmengruppe 2. Erkläre hiermit auf eigenes Verantw. das die Maschine ist: Saugform a) Typ / Bauelement b) Marke / Baujahr c) Seriennummer d) Bezugnahme auf harmonisierte Standards e) CE-Prüfungstyp f) Typ / Modell g) Gemessene Schallleistung h) Gemessene Gesamtlautstärke i) Von einem Technischen Zeichner beurteilt j) Ort und Datum	<b>DA</b> (Översättning af den originale brugsanvisning) <b>EF-Sikkerhedsanvisning</b> Maskindirektiv 2006/42/EF, bilag II, del A) 1. Firma 2. Erklærer hermed på eget ansvar, at maskinen: Suger a) Maskintype b) Mærke / Byggesåret c) Seriennummer d) Henvisning til harmoniserede standarder e) EF-sikkerhedstype f) Målt lydtryk g) Målt total lydeffekt h) Udvurderet af teknisk ansvarlig i) Målt lydtryk j) Målt total lydeffekt k) Udvurderet af teknisk ansvarlig l) Sted og dato
<b>NL</b> (Vertaling van de oorspronkelijke gebruiksaanwijzing) <b>EC-Verklaring van overeenstemming</b> Richtlijn Machines 2006/42/EG, Bijlage II, deel A) 1. Het bedrijf 2. Verklaart op zijn eigen verantwoordelijkheid dat de machine: Suctiontype graafmachine a) Type / Modelnaam b) Merk / Constructiejahr c) Serienummer d) Verwijzing naar de specificaties van de richtlijn e) CE-certificeringstype f) EC-examen van het type g) Gemiddelde akoestische vermogensniveau h) Gemiddelde totale akoestische vermogensniveau i) Geautoriseerd persoon die getuigenis aflegt voor de Technische Documentatie j) Plaats en datum	<b>ES</b> (Traducción Manual Original) <b>Declaración de Conformidad CE</b> Directiva Máquinas 2006/42/CE, Anexo II, parte A) 1. La Empresa 2. Declara bajo su propia responsabilidad que la máquina: Tipo tipo clasificada para succionar a) Tipo / Modelo Base b) Año de fabricación c) Motor, batería d) Certificado e) Referencia a las especificaciones de las directivas f) Tipo Examen CE de Tipo g) Nivel de potencia sonora medido h) Nivel de potencia sonora general i) Persona autorizada a realizar el Manual Técnico j) Lugar y Fecha	<b>PT</b> (Tradução do manual original) <b>Declaração CE de Conformidade</b> Directiva de Máquinas 2006/42/CE, Anexo II, parte A) 1. A Empresa 2. Declara sob a própria responsabilidade que a máquina: Tipo tipo classificada para sucção a) Tipo / Modelo Base b) Ano de Fabricação c) Motor / Bateria d) Certificado e) Referência às Normas Harmonizadas f) Tipo de Exame CE do Tipo g) Nível de potência sonora medida h) Nível de potência sonora geral i) Pessoa autorizada a emitir o Manual Técnico j) Local e Data	<b>ET</b> (Alaendamine õigedite tõlge) <b>EF-USAAMISTEMERIKARÜBANDUUS</b> Kõnedeiviivi 2006/42/EA, Liia II, osa A) 1. Olen 2. Vahustan omala vastutusega, et kone: Saugvormi mulksõjatõmbaja a) Tüüp / Püramüü b) Hooaja / Konstruktioaasta c) Sõnenummer d) Viitamine järgimisele direktiividele e) CE-märgi tüüp f) Tüüp / Model g) Mõõdetud heliõhtus h) Mõõdetud üldhelisõhtus i) Kõnetehnikat vastutustundega töötaja poolt hinnatud j) Koht ja päev	<b>CS</b> (Překlad použitoho návodu na používání) <b>EF-Průběhová a štětová</b> Směrnice o bezpečnosti zařízení 2006/42/ES, Příloha II, část A) 1. Společnost 2. Vyhlašuje omilnost zgodovnosti, et stroj: Sogugarye stroj a) Typ / Model b) Rok výroby c) Měrné číslo d) Odkaz na technické specifikace e) Typ CE certifikátu f) Typ zkoušky g) Měřená akustická výkonost h) Měřená celková akustická výkonost i) Osoba odpovědná za vyhotovení technické dokumentace j) Město a datum	<b>PL</b> (Tłumaczenie oryginalnej instrukcji) <b>Deklaracja zgodności UE</b> Dyrektywa maszynowa 2006/42/EW, Załącznik II, część A) 1. Spółka 2. Oświadczam na własną odpowiedzialność, że maszyna: Typ klasyfikacji ssącej a) Typ / Model b) Rok produkcji c) Numer seryjny d) Odniesienie do specyfikacji technicznej e) Typ certyfikacji CE f) Typ badania typu g) Ciężar akustyczny h) Ciężar ogólny i) Osoba odpowiedzialna za sporządzenie dokumentacji technicznej j) Miejsce i data
<b>EL</b> (Μετάφραση του πρωτότυπου να οδηγίου χρήσης) <b>ΕΚ-Δήλωση συμμόρφωσης</b> Οδηγία Μηχανών 2006/42/ΕΕ, Παράρτημα II, μέρος Α) 1. Η Εταιρεία 2. Δήλώνω υπεύθυνα ότι η μηχανή: Κομωτή μηχανή τύπου σiphoning a) Τύπος / Μοντέλο b) Μάρκα / Έτος κατασκευής c) Σειρά αριθμ. d) Αναφορά στις τεχνικές προδιαγραφές της οδηγίας e) Τύπος Έξι κλάσης f) Επίπεδο ήχου ήχου g) Επίπεδο ήχου συνολικό h) Επίπεδο ήχου συνολικό i) Αξιολογημένη από τεχνικό προσωπικό j) Τόπος, ημερομηνία	<b>TR</b> (Original Talimatın Türkçeye Çevirisi) 1. Şirket 2. Şahsi sorumluluğum altında aşağıdaki bilgileri: Makine tipi (suction type) a) Model / Seri numarası b) Motor / Akümülatör c) Teknik özellikler / Referanslar d) CE Belgesi türü e) Sesi gücü ölçümü f) Genel ses gücü ölçümü g) Gürültü emisyonu h) Gürültü emisyonu (kullanıcı tarafından onaylanmış)	<b>MK</b> (Preved na originalnoma uputstvu) 1. Preduzetnik 2. Proglasa o sopstvenoj odgovornosti da je strojni tip: Ovlašćenje za usisavanje a) Tip / Model stroja b) Godina izrade stroja c) Broj serijske brojeva d) Reference na tehničke specifikacije direktive e) Tip CE sertifikata f) Tip ispitivanja stroja g) Izmerena akustična snaga h) Izmerena ukupna akustična snaga i) Osoba odgovorna za izradu tehničke dokumentacije j) Mesto i datum	<b>EK</b> (Eesti keeles koostatud tõlge) <b>EK-ühendamisdeklaratsioon</b> Masinadirektiiv 2006/42/EK, lisandus II, osa A) 1. Ettevõtte nimetus 2. Välendav oma vastutusega, et masin: Hoogu tõmbava tüüpi masin a) Tüüp / Model b) Hooaja / Konstruktsioon aastad c) Mõõde number d) Viitamine tehnilistele spetsifikatsioonidele e) CE märgi tüüp f) Tüüp / Model g) Mõõdetud heliõhtus h) Mõõdetud üldhelisõhtus i) Kõnetehnikat vastutustundega töötaja poolt hinnatud j) Koht ja päev	<b>RU</b> (Перевод оригинального руководства) <b>Декларация соответствия требованиям ЕС</b> Директива Европейского Сообщения 2006/42/ЕС, Приложение II, часть А) 1. Организация 2. Заявляю об ответственности, что машина: Тип сортирующего аппарата a) Тип / Модель b) Год выпуска c) Номер серийного номера d) Ссылка на технические характеристики e) Тип CE сертификата f) Тип испытания g) Измеренная звуковая мощность h) Измеренная общая звуковая мощность i) Ответственный за разработку технической документации j) Место и дата	<b>HR</b> (Preved izvornog uputstva) <b>EF-izjava usklađenosti</b> Direktiva 2006/42/EZ, Prilog II, dio A) 1. Poduzetnik 2. Izjavljujem na svoju odgovornost, da je stroj: Tip: Sifoniranje a) Tip / Model stroja b) Godina izrade stroja c) Broj serijske brojeva d) Odnos na tehničke specifikacije e) Tip CE certifikata f) Tip ispitivanja stroja g) Izmerena akustična snaga h) Izmerena ukupna akustična snaga i) Osoba odgovorna za izradu tehničke dokumentacije j) Mesto i datum

<b>FR</b> (Traducción de la lengua original) <b>Declaración CE de conformidad</b> (Directiva Máquinas 2006/42/CE, Anexo II, parte A) 1. La empresa 2. Declara sobre su propia responsabilidad que la máquina: Suction type classifier a) Type / Model b) Mark / Year of manufacture c) Serial number d) Reference to the specifications of the directives e) CE examination type f) Type / Model g) Sound power level measured h) Sound power level general i) Person authorized to create the Technical Files j) Place and date	<b>ES</b> (Traducción original idioma) <b>EF-Declaración de conformidad</b> Directiva de Máquinas 2006/42/CE, Anexo II, parte A) 1. Empresa 2. Declaro bajo mi propia responsabilidad, que la máquina: Tipo clasificado para succionar a) Tipo / Modelo Base b) Año de fabricación c) Motor / Bateria d) Certificado e) Referencia a las especificaciones técnicas f) Tipo Examen CE de Tipo g) Nivel de potencia sonora medida h) Nivel de potencia sonora general i) Persona autorizada a emitir el Manual Técnico j) Lugar y fecha	<b>SK</b> (Překlad použitoho návodu na používání) <b>EF-Průběhová a štětová</b> Směrnice o bezpečnosti zařízení 2006/42/ES, Příloha II, část A) 1. Společnost 2. Vyhlašuje omilnost zgodovnosti, et stroj: Sogugarye stroj a) Typ / Model b) Rok výroby c) Měrné číslo d) Odkaz na technické specifikace e) Typ CE certifikátu f) Typ zkoušky g) Měřená akustická výkonost h) Měřená celková akustická výkonost i) Osoba odpovědná za vyhotovení technické dokumentace j) Město a datum
<b>NO</b> (Översättning av original instruktion) <b>EF-Säkerhetsanvisningar</b> Maskindirektiv 2006/42/EG, Västlag II, del A) 1. Företaget 2. Utvärderar härmed på eget ansvar maskinens: Sugsugare maskin a) Typ / Modell b) Märke / Byggnadsår c) Seriennummer d) Referens till följande direktiv: EF-säkerhetsanvisningar e) Godkännande för CE-märkning f) Typ / Modell g) Mätt ljudnivå h) Mätt total ljudeffekt i) Udvurderad av teknisk ansvarig j) Ort och datum	<b>ET</b> (Alaendamine õigedite tõlge) <b>EF-USAAMISTEMERIKARÜBANDUUS</b> Kõnedeiviivi 2006/42/EA, Liia II, osa A) 1. Olen 2. Vahustan omala vastutusega, et kone: Saugvormi mulksõjatõmbaja a) Tüüp / Püramüü b) Hooaja / Konstruktsioon aastad c) Sõnenummer d) Viitamine järgimisele direktiividele e) CE-märgi tüüp f) Tüüp / Model g) Mõõdetud heliõhtus h) Mõõdetud üldhelisõhtus i) Kõnetehnikat vastutustundega töötaja poolt hinnatud j) Koht ja päev	<b>LV</b> (Izvērtējuma oriģinālā tulkojumā) <b>EF-Průběhová a štětová</b> Směrnice o bezpečnosti zařízení 2006/42/ES, Příloha II, část A) 1. Firmengruppe 2. Erkläre hiermit auf eigenes Verantw. das die Maschine ist: Saugform a) Typ / Bauelement b) Märke / Baujahr c) Seriennummer d) Bezugnahme auf harmonisierte Standards e) CE-Prüfungstyp f) Typ / Modell g) Gemessene Schallleistung h) Gemessene Gesamtlautstärke i) Von einem Technischen Zeichner beurteilt j) Ort und Datum
<b>HR</b> (Preved izvornog uputstva) <b>EF-izjava usklađenosti</b> Direktiva 2006/42/EZ, Prilog II, dio A) 1. Poduzetnik 2. Izjavljujem na svoju odgovornost, da je stroj: Tip: Sifoniranje a) Tip / Model stroja b) Godina izrade stroja c) Broj serijske brojeva d) Odnos na tehničke specifikacije e) Tip CE certifikata f) Tip ispitivanja stroja g) Izmerena akustična snaga h) Izmerena ukupna akustična snaga i) Osoba odgovorna za izradu tehničke dokumentacije j) Mesto i datum	<b>SD</b> (Preved originalnoma uputstvu) <b>EF-Declaracion de conformidad</b> Directiva de Máquinas 2006/42/CE, Anexo II, parte A) 1. Empresa 2. Declaro bajo mi propia responsabilidad que la máquina: Tipo tipo clasificada para succionar a) Tipo / Modelo Base b) Año de fabricación c) Motor / Bateria d) Certificado e) Referencia a las especificaciones técnicas f) Tipo Examen CE de Tipo g) Nivel de potencia sonora medida h) Nivel de potencia sonora general i) Persona autorizada a emitir el Manual Técnico j) Lugar y fecha	<b>ET</b> (Alaendamine kasutatava õigedite tõlge) <b>EF-USAAMISTEMERIKARÜBANDUUS</b> Kõnedeiviivi 2006/42/EA, Liia II, osa A) 1. Firma 2. Kinnitan oma vastutusega, et masin: Sogugarye masin a) Tüüp / Model b) Hooaja / Konstruktsioon aastad c) Sõnenummer d) Viitamine tehnilistele spetsifikatsioonidele e) CE märgi tüüp f) Tüüp / Model g) Mõõdetud heliõhtus h) Mõõdetud üldhelisõhtus i) Kõnetehnikat vastutustundega töötaja poolt hinnatud j) Koht ja päev



**IT** • Il contenuto e le immagini del presente manuale d'uso sono stati realizzati per conto di STIGA S.p.A. e sono tutelati da diritto d'autore – E' vietata ogni riproduzione o alterazione anche parziale non autorizzata del documento.

**BG** • Съдържанието и изображенията в настоящото ръководство са извършени за STIGA S.p.A. и са защитени с авторски права – Забранява се всяко неотризирано възпроизвеждане или промяна, дори и отчасти на документа.

**BS** • Sadržaj i slike iz ovog korisničkog priručnika napravljeni su isključivo za STIGA S.p.A. i zaštićeni su autorskim pravima – zabranjena je svaka neovlaštena reprodukcija ili izmjena dokumenta, djelomično ili u potpunosti.

**CS** • Obsah a obrázky v tomto návodu k použití byly zpracovány jménem společnosti STIGA S.p.A. a jsou chráněny autorským právem – Reprodukce či nepovolené pozměňování tohoto dokumentu, a to i částečně, je zakázáno.

**DA** • Indhold og illustrationer i denne vejledning er blevet skabt på vegne af STIGA S.p.A. og er beskyttet af ophavsret – Enhver gengivelse eller ændring, også delvis, af dokumentet uden autorisation hertil er forbudt.

**DE** • Inhalt und Bilder dieser Bedienungsanleitung wurden im Namen von STIGA S.p.A. erstellt und sind urheberrechtlich geschützt – Jede nicht genehmigte Vervielfältigung oder Veränderung, auch auszugsweise, dieses Dokuments ist verboten.

**EL** • Το περιεχόμενο και οι εικόνες στο παρόν εγχειρίδιο χρήσης δημιουργήθηκαν για λογαριασμό της εταιρείας STIGA S.p.A. και προστατεύονται από πνευματικά δικαιώματα – Απαγορεύεται οποιαδήποτε αναπαραγωγή ή τροποποίηση, έστω και μερική, του εγχειρίδιου χωρίς άδεια.

**EN** • The content and images in this User Manual were produced expressly for STIGA S.p.A. and are protected by copyright – any unauthorised reproduction or modification to the document, either partially or in full, is prohibited.

**ES** • El contenido y las imágenes del presente manual de uso han sido creados por STIGA S.p.A. y están protegidos por los derechos de autor – Se prohíbe toda reproducción o modificación, incluso parcial, no autorizada del documento.

**ET** • Käesoleva kasutusjuhendi sisu ja kujutised on toodetud konkreetselt ettevõttele STIGA S.p.A. ja neile rakendub autorikaitseadus – dokumendi igasugune osaline või täielik ilma loata reprodutseerimine või muutmine on keelatud.

**FI** • Tämän käyttöoppaan sisältö ja kuvat on valmistettu STIGA S.p.A. -yhtiön toimesta ja niitä suojaa tekijänoikeuslaki. – Asiakirjan kaikenlainen kopiointi tai muuttaminen, osittainkin, on kielletty ilman erityistä lupaa.

**FR** • Le contenu et les images du présent manuel d'utilisation ont été réalisés pour le compte de STIGA S.p.A. et sont protégés par un droit d'auteur – Toute reproduction ou modification non autorisée, même partielle, du document, est interdite.

**HR** • Sadržaj i slike u ovom priručniku za uporabu izrađeni su za tvrtku STIGA S.p.A. te su obuhvaćeni autorskim pravima – Zabranjuje se neovlašteno umnožavanje ili prilagodba, djelomična ili u cijelosti, ovog dokumenta.

**HU** • Ennek a használati útmutatónak a tartalma és a benne szereplő képek kizárólag a STIGA S.p.A. számára készültek és szerzői joggal védettek – tilos a dokumentum bármely részének vagy egészének engedély nélküli sokszorosítása és módosítása.

**LT** • Šio naudotojo vadovo turinys ir paveikslėliai skirti tik „STIGA S.p.A.“ ir yra saugomi autorių teisėmis – dokumentą atgaminti ar modifikuoti, visiškai arba iš dalies, yra draudžiama.

**LV** • Šis lietotāja rokasgrāmatas saturs un attēli ir veidoti tikai STIGA S.p.A. un ir aizsargāti ar autoritētibām. Jebkāda dokumenta vai tā daļas prettiesiska kopēšana vai pārveide ir stingri aizliegta.

**МК** • Содержание и слики в Упатството за корисникот се подготвени исклучиво за STIGA S.p.A. и се заштитени со авторски права – забрането е секое делумно или целосно неовластено репродуцирање или измена на документот.

**NL** • De inhoud en de afbeeldingen van deze gebruikshandleiding werden gerealiseerd voor rekening van STIGA S.p.A. en zijn beschermd door het auteursrecht – Elke niet-geautoriseerde reproductie of wijziging, ook gedeeltelijke, van het document is verboden.

**NO** • Innholdet og bildene i denne brukerveiledningen er utført på oppdrag fra STIGA S.p.A. og er beskyttet ved opphavsrett – Enhver gjengivelse eller endring, selv kun delvis, er forbudt.

**PL** • Treść oraz ilustracje zawarte w niniejszej instrukcji obsługi powstały na zlecenie spółki STIGA S.p.A. i są chronione prawami autorskimi – Zabrania się wszelkiego kopiowania bądź modyfikowania, także częściowego, niniejszego dokumentu bez uzyskania stosownej zgody.

**PT** • As imagens e os conteúdos contidos no presente Manual do Utilizador foram expressamente criados para uso exclusivo da STIGA S.p.A., encontrando-se protegidos por direitos de autor. Qualquer tipo de reprodução ou alteração, parcial ou integral, não autorizadas deste Manual estão expressamente proibidas.

**RO** • Conținutul și imaginile din manualul de utilizare de față au fost realizate în numele STIGA S.p.A. și sunt protejate de drepturi de autor – Este interzisă orice reproducere sau modificare chiar și parțială neautorizată a documentului.

**RU** • Тесты и изображения, содержащиеся в настоящем руководстве, были созданы в интересах STIGA S.p.A. и защищены авторскими правами – Любое несанкционированное воспроизведение или изменение документа запрещено.

**SK** • Obsah a obrázky v tomto návode na používanie boli spracované menom spoločnosti STIGA S.p.A. a sú chránené autorským právom – Reprodukcie či nepovolené pozměňovanie tohto dokumentu, a to aj čiastočné, je zakázané.

**SL** • Vsebine in slike v tem uporabniškem priručniku so izdelane za podjetje STIGA S.p.A. in so zaščiten z avtorskimi pravicami – vsakršno nepooblaščenno razmnoževanje ali spreminjanje dokumenta, v celoti ali delno, je prepovedano.

**SR** • Sadržaj i slike ovog priručnika za upotrebu su napravljeni u ime STIGA S.p.A. i zaštićeni su autorskim pravima – Zabranjena je svaka potpuna ili delimična reprodukcija ili izmena dokumenta bez odobrenja.

**SV** • Innehållet och bilderna i denna användarhandbok har framställts för STIGA S.p.A. och skyddas av upphovsrätt – all form av reproduktion eller ändring, även partiell, som inte auktoriserats är förbjuden.

**TR** • Bu Kullanıcı Kilavuzundaki içerik ve resimler ağıca STIGA S.p.A. için üretilmiştir ve telif hakkı ile korunmaktadır – dokümanın izinsiz olarak tamamen ya da kısmen herhangi bir şekilde çoğaltılması ya da değiştirilmesi yasaktır.

**STIGA S.p.A.**

Via del Lavoro, 6

31033 Castelfranco Veneto (TV) ITALY